



# RANGE EXTENDER MANUAL



# HPR Range Extender V01 160 Wh



**User Manual**  
EN

# 1 Safety



These instruction contains information that you must observe for your personal safety and to prevent personal injury and damage to property. They are highlighted by warning triangles and shown below according to the degree of danger.

- ▶ Read the instructions completely before start-up and use. This will help you to avoid hazards and errors.
- ▶ Keep the manual for future reference. This user manual is an integral part of the product and must be handed over to third parties in case of resale.

## NOTE

Also observe the additional documentation for the other components of the HPR50 drive system as well as the documentation enclosed with the e-bike.

## 1.1 Hazard classification

### HAZARD

The signal word indicates a hazard with a **high** degree of risk which will result in death or serious injury if not avoided.

### WARNING

The signal word indicates a hazard with a **medium** level of risk which will result in death or serious injury if not avoided.

### CAUTION

The signal word indicates a hazard with a **low** level of risk which could result in a minor or moderate injury if not avoided.

## NOTE

A note in the sense of this instruction is important information about the product or the respective part of the instruction to which special attention is to be drawn.

## 1.2 Intended Use

The HPR Range Extender is intended exclusively for supplying power to the HPR50 drive system and must not be used for any other purpose.

Any other use or use that goes beyond this is considered improper and will result in the loss of the warranty. In case of non-intended use, TQ-Systems GmbH assumes no liability for any damage that may occur and no warranty for proper and functional operation of the product.

Intended use also includes observing these instructions and all the information contained therein as well as the information on intended use in the supplementary documents enclosed with the e-bike.

Faultless and safe operation of the product requires proper transport, storage, installation and operation.

## 1.3 Safety instructions for the HPR Range Extender

- The installation of the HPR Range Extender may only be carried out by authorised dealers. The persons must be qualified accordingly, e. g. by training as a two-wheel mechatronics technician. They must be able to recognise possible dangers during installation. Otherwise, there is a risk that the Range Extender or other lithium-ion batteries on the e-bike will be damaged or that the Range Extender comes off during the ride due to incorrect mounting.
- Explosion and fire hazard with damaged Range Extender housing
  - If the Range Extender housing is damaged, make sure to have it replaced by a TQ authorised bicycle dealer, even if the Range Extender is still functional.
  - Do not make any repair attempts under any circumstances.
- Explosion and fire hazard when short-circuiting the Range Extender terminals
  - Keep the Range Extender away from metallic objects as there is a risk of short circuits. Do not allow nails, screws or other small, sharp and/or metallic objects to come into contact with the Range Extender (charging/discharging socket).
- Risk of explosion and fire in case of high heat, fire or contact with water
  -  Protect the battery from fire, high heat and also from extended direct exposure to sunlight.
    - Never immerse the battery in water.
- Danger of poisoning by gases from a smoking or burning Range Extender in case of damaged Range Extender or improper use.
  - Be careful not to breathe in the highly toxic gases from a smoking or burning Range Extender.

- Ensure good ventilation and consult a doctor if you notice any undesirable effects on the respiratory organs. The vapors may irritate the respiratory organs.
- Liquid may leak from the battery if used improperly. Avoid any contact with this liquid. Wash it off with water if you do come into contact with the liquid. Also seek medical attention if the liquid has come into contact with your eyes. Liquid leaking from the Range Extender can cause irritation or burns.
- Never subject the Range Extender to mechanical shocks to prevent damage to the Range Extender.
- Only adults are allowed to handle the Range Extender. Keep the battery away from children.



- Never open the Range Extender case or attempt to disassemble the Range Extender.
- Never break or puncture the Range Extender.
- Only charge the Range Extender in well ventilated rooms.
- Only use the intended TQ charger to charge the Range Extender.
- Use only original HPR Range Extenders to supply power to the drive system.

## 2 Technical data

Nominal voltage	50.4 V
Nominal capacity	2.8 Ah
Nominal energy	160 Wh
Discharge logic	When operating the e-bike, the Range Extender is discharged first afterwards the battery.
Dimensions	Ø 76 mm, length 185 mm / Ø 3", length 7.3"
Protection class	IP66
Charging temperature	0 °C bis 40 °C / 32 °F bis 104 °F
Operating temperature	-10 °C bis 60 °C / 14 °F bis 140 °F
Storage temperature	10 °C bis 20 °C / 50 °F bis 68 °F
Weight	approx. 950 g / 2.1 lbs (without frame fastening like FIDLOCK®)

Tab. 1: Technical data – HPR Range Extender

### 3 SCOTT eRIDE TQ BATTERY HOLDER

#### ▮ I. PRODUCT CONTENT

Produktinhalt | Contenu du produit | Contenido del producto | Contenuto prodotto

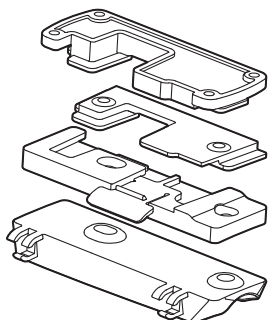

**A Battery quick-release base**

Quick-release Akku-Basis | Base de batterie quick-release | Base de liberación rápida de la batería | Base a sgancio rapido della batteria

**B Bottle cage quick-release base**

Quick-release Trinkflaschenhalter-Basis | Base de porte-bidons quick-release | Base de liberación rápida del portabidones | Base a sgancio rapido del porta borraccia

**C Accessories holder base**

Zubehör-Halter | Base pour support à accessoires | Base del soporte para accesorios | Base di supporto accessori

**D Seat tube adapter**

Sitzrohr-Adapter | Adaptateur pour tube de selle | Adaptador del tubo del sillín | Adattatore tubo sella



**E T15xM4xL8mm length**



**F M5xL8mm length**



**G M5xL10mm length**



**H M5xL14mm length**

#### ▮ II. AVAILABLE SPARE PARTS

Verfügbare Ersatzteile | Pièces détachées disponibles | Repuestos disponibles | Parti di ricambio disponibili



SCOTT eRide Range extender | 294537

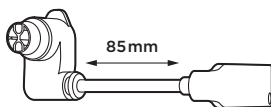

SCOTT eRide Range extender cable MTB | 294538

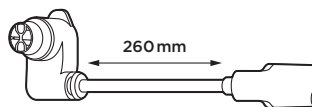

SCOTT eRide Range extender cable Road/Gravel | 294539

#### ▮ III. BICYCLE SETUP

Fahrradsetup | Réglages sur le vélo | Reglaje de la bicicleta | Configurazione bici

##### PARTS SETUP

Setup von Teilen | Configuration des pièces | Configuración de componentes | Configurazione delle parti

Battery\*

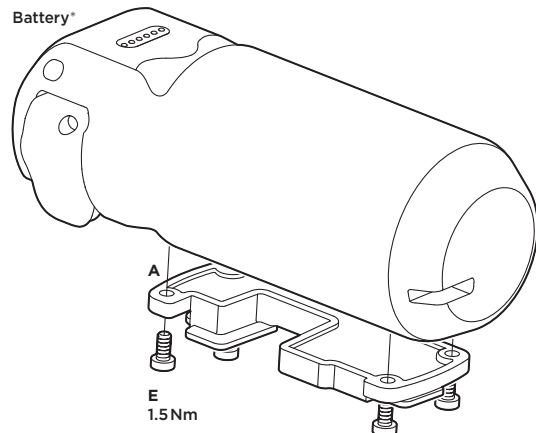

Bottle cage\*

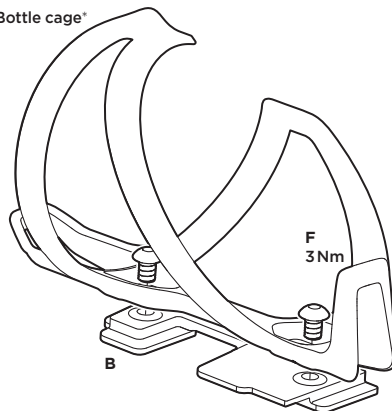

\*Sold separately | Einzeln erhältlich | Vendu séparément | Se vende por separado | Venduto separatamente

### SETUP ON DOWN TUBE AND SEAT TUBE

Setup an Unter- und Sitzrohr | Fixation sur tube diagonal et tube de selle |  
Configuración en tubo descendente y tubo del sillín | Configurazione su tubo obliquo e tubo sella

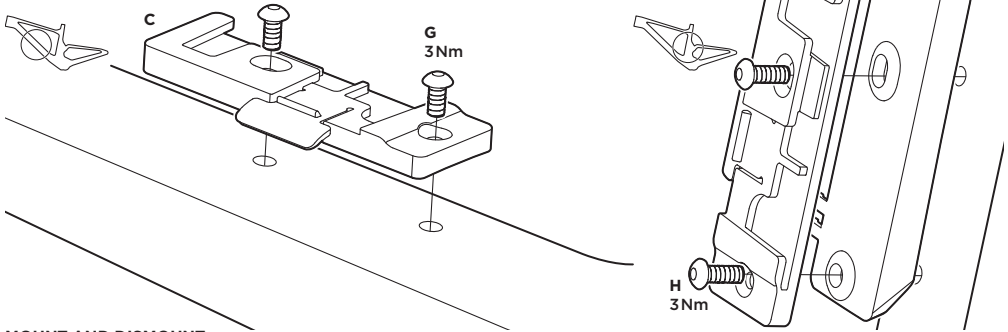

### MOUNT AND DISMOUNT

Anbringen und demontieren | Montage et retrait | Montaje y desmontaje | Montaggio e smontaggio

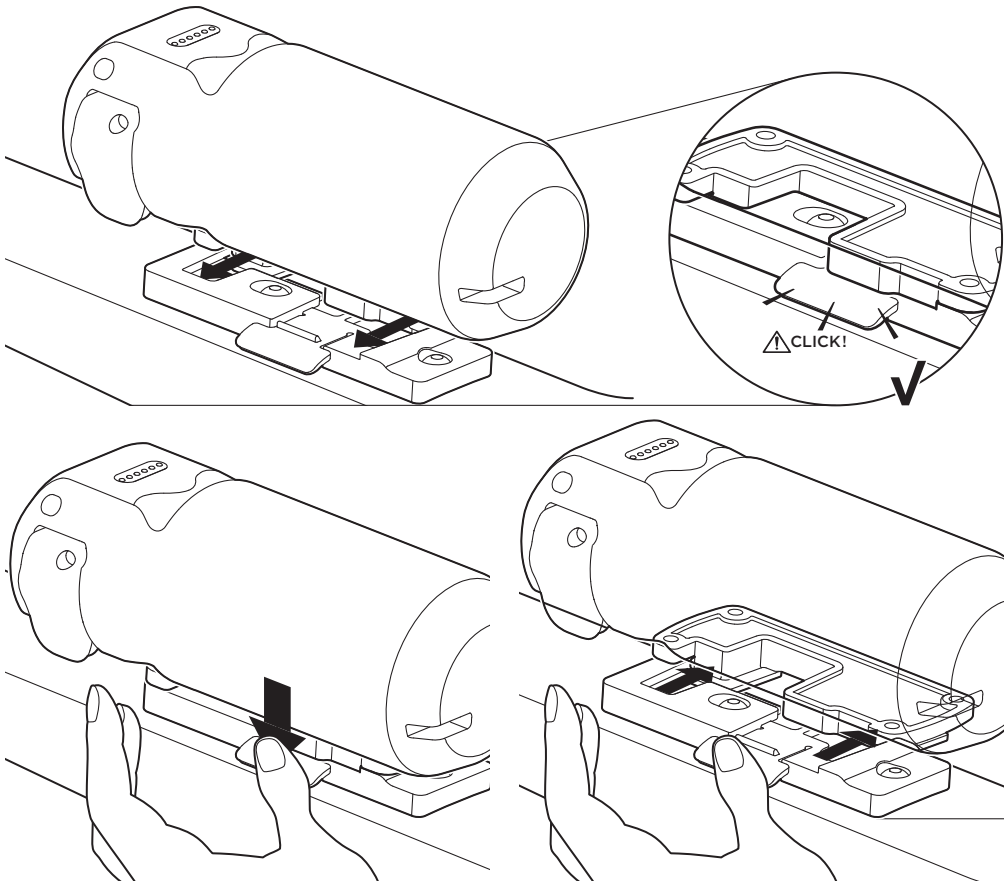

### 3.1.5 Connect the connection cable to the Range Extender

- ▶ Connect the plug (Pos. 1 in Fig. 7) of the connection cable to the socket (Pos. 2 in Fig. 7) in the Range Extender.
- ▶ Fasten the connector to the Range Extender with the M3 × 8 socket head screw (Pos. 3 in Fig. 7) included in the scope of delivery of the cable, with a torque of 1 Nm. Never use a longer screw. Otherwise there is a risk of damaging the electronics in the Range Extender.

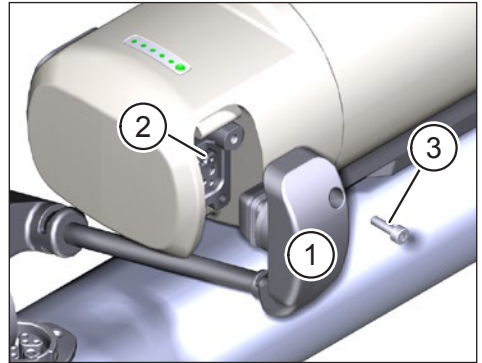

Fig. 7: Fasten the connection cable to the Range Extender

#### NOTE

Connecting cables are available in various versions with different cable lengths and connector orientations to meet the requirements of the respective installation situation.

- ▶ Enquire at the e-bike manufacturer about the connection cable you need.

### 3.1.6 Connect the connection cable to the charging port of the e-bike

- ▶ Unfold the cover (Pos. 1 in Fig. 8) of the charging port (Pos. 2 in Fig. 8) on the e-bike frame.
- ▶ Check that the terminals in the charging port are free of dirt and clean them if necessary.
- ▶ Align the connector (Pos. 3 in Fig. 8) of the connection cable so that the connector coding of the plug and charging port match.
- ▶ Insert the plug into the charging port and secure the plug with the cover (Pos. 1 in Fig. 8).

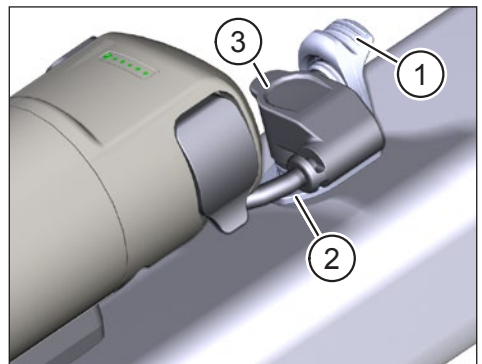

Fig. 8: Connect the connection cable to the charging port

## CAUTION

### **Risk of accident due to free hanging connection cable on the Range Extender**

- ▶ Always connect the Range Extender to the charging port of the battery in the bicycle frame when you have installed the Range Extender on the bicycle.

Otherwise there is a risk that the free hanging connection cable on the Range Extender will get caught in the pedals while riding and so leads to crash.

## 3.2 Range Extender charging

### WARNING

#### **Fire or electric shock hazard due to damage to battery, Range Extender, charger, cable and plug.**

- ▶ Never charge the Range Extender if you notice any damage to the battery, Range Extender, charger, cables or connectors.
- ▶ Only perform the charging process in a place where there are no flammable materials in surrounding.
- ▶ Never leave the charging process unattended.

### NOTE

- The drive system detects whether the Range Extender is connected to the charging port of the battery in the bicycle frame. In this case the drive system is deactivated during the charging process for safety reasons.
- The charging system detects whether the Range Extender is connected to the charging port of the battery in the bicycle frame. In this case both are charged, first the battery and afterwards the Range Extender.

## CAUTION

### Risk of accident due to activated drive system during the charging process

- ▶ Always connect the Range Extender to the charging port of the battery in the bicycle frame when you have installed the Range Extender on the bicycle.

This is the only way to ensure that the drive system is deactivated during charging. Otherwise there is a risk that you can start the drive system during charging and that the plugged-in charging cable will cause damage or leads to a crash.

- ▶ Connect the charger to the power supply.

- ▶ Unfold the cover (Pos. 1 in Fig. 9) on the charging port of the Range Extender.

- ▶ Check that the terminals in the charging port (Pos. 2 in Fig. 9) are free of dirt and clean them if necessary.

- ▶ Insert the charging plug (Pos. 3 in Fig. 9) of the charger into the charging port of the Range Extender.

- ▶ Pull the charger plug of the charger out of the charging port of the Range Extender when charging is complete.

- ▶ Close the cover on the charging port when charging is complete.

- ▶ Disconnect the charger from the power supply.

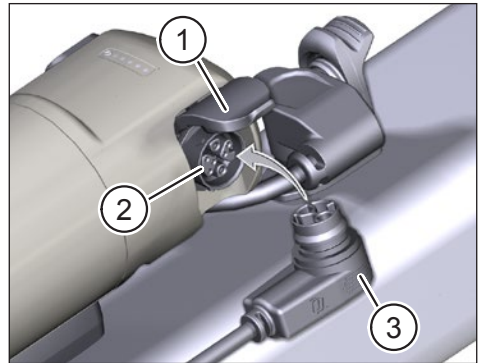

Fig. 9: Range Extender charging

### 3.3 Notes on Charging

#### NOTE

The temperature of the Range Extender must be within the permissible charging temperature range (0 °C to 40 °C / 32 °F to 104 °F). Otherwise the charging process will not start.

- The Range Extender can be charged directly on the e-bike or separately.
- The drive system is deactivated during charging when the Range Extender is connected to the battery charging port in the bicycle frame.
- The charging status of the Range Extender can be read on the display and on the 5 LEDs on the side of the Range Extender. Briefly cover the light sensor to the left of the LEDs with a finger to activate this display.
- New Range Extenders have a state of charge of 20% to 30% due to transport regulations and must be recharged within less than 6 months after manufacturing.
- The Range Extender should be recharged immediately after it has been completely discharged (state of charge <5 %).
- 1 charge cycle can consist of a full charge of the Range Extender capacity (0% to 100%) or several partial charges that add up to 100% of the charge capacity.
- The Range Extender capacity should be at least 60 % after 500 charging cycles.

## 4 Transport

- The transport of lithium batteries is subject to country-specific laws and regulations. Inform yourself about the respective regional regulations and observe them during transport.
- For transport observe the special requirements for packaging and labeling that apply in your country.
- Contact a TQ authorised bicycle dealer for information on transporting the Range Extender and suitable transport packaging. For transport outside the bicycle frame, we recommend a certified transport box.

## 5 Storage

- Store the Range Extender at room temperature (approx. 10 °C to 20 °C / 50 °F to 68 °F) and do not expose it to direct sunlight.
- Do not store the Range Extender near heat sources or other easily flammable materials.
- Store the Range Extender in dry rooms (humidity below 70 %) and protect it from rain and moisture.
- Store the Range Extender only in rooms equipped with smoke detectors.
- Charge the Range Extender to approx. 30 % to 60 % before storage.
- Check the Range Extender every 6 months and recharge it to approx. 30 % to 60 %.
- Fully charge the Range Extender before use.
- Do not store the Range Extender with the charger plugged in.

## 6 Cleaning

- Never immerse the Range Extender in water to clean it.
- Never clean the Range Extender with a water jet.
- Only clean the Range Extender with a soft, damp cloth.
- Please contact a TQ authorised bicycle dealer, if the Range Extender is no longer functional.

## 7 Maintenance and Service

All service, repair or maintenance work performed by a TQ authorized bicycle dealer. Your bicycle dealer can also help you with questions about bicycle use, service, repair or maintenance.

## 8 Environmentally friendly disposal

The components of the drive system and the batteries must not be disposed of in the residual waste garbage can.

- Dispose of metal and plastic components in accordance with country-specific regulations.
  - Dispose of electrical components in accordance with country-specific regulations. In EU countries, for example, observe the national implementations of the Waste Electrical and Electronic Equipment Directive 2012/19/EU (WEEE).
  - Dispose of batteries and rechargeable batteries in accordance with the country-specific regulations. In EU countries, for example, observe the national implementations of the Waste Battery Directive 2006/66/EC in conjunction with Directives 2008/68/EC and (EU) 2020/1833.
  - Observe additionally the regulations and laws of your country for disposal.
- In addition you can return components of the drive system that are no longer required to a bicycle dealer authorized by TQ.





## NOTE

For more information and TQ product manuals in various language, please visit [www.tq-ebike.com/en/support/manuals](http://www.tq-ebike.com/en/support/manuals) or scan this QR-Code.



We have checked the contents of this publication for conformity with the product described. However, deviations cannot be ruled out so that we cannot accept any liability for complete conformity and correctness.

The information in this publication is reviewed regularly and any necessary corrections are included in subsequent editions.

All trademarks mentioned in this manual are the property of their respective owners.

Copyright © TQ-Systems GmbH



# HPR Range Extender V01 160 Wh



**Benutzerhandbuch**  
DE

# 1 Sicherheit



Diese Anleitung enthält Hinweise, die Sie zu Ihrer persönlichen Sicherheit sowie zur Vermeidung von Personen- und Sachschäden beachten müssen. Sie sind durch Warndreiecke hervorgehoben und je nach Gefährdungsgrad im Folgenden dargestellt.

- ▶ Lesen Sie vor der Inbetriebnahme und Gebrauch die Anleitung vollständig durch. Sie vermeiden dadurch Gefährdungen und Fehler.
- ▶ Bewahren Sie die Anleitung zum späteren Nachschlagen auf. Dieses Benutzerhandbuch ist integraler Bestandteil des Produkts und muss bei Weitergabe oder Verkauf an Dritte mitgegeben werden.

## HINWEIS

Beachten Sie auch die zusätzliche Dokumentation für die weiteren Komponenten des Antriebssystems sowie die Dokumentation, die Ihrem E-Bike beiliegt.

## 1.1 Gefahrenklassifizierung

### GEFAHR

Das Signalwort bezeichnet eine Gefährdung mit einem **hohen** Risikograd, die, wenn sie nicht vermieden wird, den Tod oder eine schwere Verletzung zur Folge hat.

### WARNUNG

Das Signalwort bezeichnet eine Gefährdung mit einem **mittleren** Risikograd, die, wenn sie nicht vermieden wird, den Tod oder eine schwere Verletzung zur Folge hat.

### VORSICHT

Das Signalwort bezeichnet eine Gefährdung mit einem **niedrigen** Risikograd, die, wenn sie nicht vermieden wird, eine geringfügige oder mäßige Verletzung zur Folge haben könnte.

## HINWEIS

Ein Hinweis im Sinne dieser Anleitung ist eine wichtige Information über das Produkt oder den jeweiligen Teil der Anleitung, auf die besonders aufmerksam gemacht werden soll.

## 1.2 Bestimmungsgemäßer Gebrauch

Der HPR Range Extender ist ausschließlich für die Stromversorgung des Antriebssystems HPR50 vorgesehen und darf nicht für andere Zwecke verwendet werden.

Eine andere oder darüber hinaus gehende Benutzung gilt als nicht bestimmungsgemäß und hat den Verlust der Gewährleistung zur Folge. Bei nicht bestimmungsgemäßem Gebrauch übernimmt die TQ-Systems GmbH keine Haftung für eventuell auftretende Schäden und keine Gewährleistung für einwandfreies und funktionsgemäßes Arbeiten des Produkts.

Zum bestimmungsgemäßen Gebrauch gehört auch das Beachten dieser Anleitung und aller darin enthaltenen Hinweise sowie der Informationen zum bestimmungsgemäßen Gebrauch in den ergänzenden Dokumenten, die dem E-Bike beiliegen.

Der einwandfreie und sichere Betrieb des Produkts setzt sachgemäßen Transport, sachgemäße Lagerung, Montage und Inbetriebnahme voraus.

## 1.3 Sicherheitshinweise zum HPR Range Extender

- Die Montage des HPR Range Extender darf nur von autorisierten Händlern durchgeführt werden. Das Personal muss entsprechend qualifiziert sein, z. B. durch eine Ausbildung zum Zweiradmechatroniker. Es muss in der Lage sein, mögliche Gefahren bei der Montage erkennen zu können. Andernfalls besteht das Risiko, dass der Range Extender bzw. andere Lithium-Ionen-Akkus am E-Bike beschädigt werden oder sich der Range Extender aufgrund unzureichender Befestigung während der Fahrt löst.
- Explosions- und Brandgefahr bei beschädigtem Range-Extender-Gehäuse
  - Lassen Sie den Range Extender bei beschädigtem Gehäuse unbedingt von einem durch TQ autorisierten Fahrradhändler tauschen, auch wenn der Range Extender noch funktionsfähig ist.
  - Unternehmen Sie keinesfalls Reparaturversuche.
- Explosions- und Brandgefahr bei Kurzschließen der Range-Extender-Pole
  - Halten Sie den Range Extender von metallischen Gegenständen fern, da Kurzschlussgefahr besteht. Lassen Sie keine Nägel, Schrauben oder andere kleine, scharfe und/oder metallische Gegenstände in Berührung mit dem Range Extender (Ladebuchse/Entladebuchse) kommen.
- Explosions- und Brandgefahr bei großer Hitze, Feuer oder Kontakt mit Wasser
  -  Vermeiden Sie die Einwirkung großer Hitze auf den Range Extender, z. B. durch längere direkte Sonneneinstrahlung.
    - Tauchen Sie den Range Extender niemals in Wasser.

- Vergiftungsgefahr durch Gase eines rauchenden oder brennenden Range Extender bei beschädigtem Range Extender oder unsachgemäßem Gebrauch
  - Achten Sie darauf, dass Sie keinesfalls die hochgiftigen Gase eines rauchenden oder brennenden Range Extender einatmen.
  - Sorgen Sie für eine gute Belüftung und suchen Sie einen Arzt auf, wenn Sie unerwünschte Wirkungen auf die Atmungsorgane feststellen. Die Dämpfe können die Atmungsorgane reizen.
- Bei unsachgemäßem Gebrauch kann Flüssigkeit aus dem Range Extender austreten. Vermeiden Sie jeglichen Kontakt mit dieser Flüssigkeit. Waschen Sie diese mit Wasser ab, falls Sie doch in Kontakt mit der Flüssigkeit kommen. Suchen Sie außerdem einen Arzt auf, wenn die Flüssigkeit mit Ihren Augen in Berührung gekommen ist. Aus dem Range Extender auslaufende Flüssigkeit kann zu Reizungen oder Verbrennungen führen.
- Setzen Sie den Range Extender niemals mechanischen Stößen aus, um Beschädigungen am Range Extender zu vermeiden.
- Der Umgang mit dem Range Extender ist ausschließlich Erwachsenen vorbehalten. Halten Sie den Range Extender von Kindern fern.
-  Öffnen Sie keinesfalls das Range-Extender-Gehäuse bzw. versuchen Sie niemals, den Range Extender zu zerlegen.
- Brechen oder durchstechen Sie niemals den Range Extender.
- Laden Sie den Range Extender ausschließlich in gut belüfteten Räumen.
- Verwenden Sie zum Laden des Range Extender ausschließlich das dafür vorgesehene TQ-Ladegerät.
- Verwenden Sie nur original HPR Range Extender, um das Antriebssystem mit Strom zu versorgen.

## 2 Technische Daten

Nennspannung	50,4 V
Nennkapazität	2,8 Ah
Nennenergie	160 Wh
Entladelogik	Beim Betrieb des E-Bike wird zuerst der Range Extender entladen, dann der Akku.
Abmessungen	Ø 76 mm, Länge 185 mm
Schutzart	IP66
Ladetemperaturbereich	0 °C bis 40 °C / 32 °F bis 104 °F
Betriebstemperatur	-10 °C bis 60 °C / 14 °F bis 140 °F
Lagertemperatur	10 °C bis 20 °C / 50 °F bis 68 °F
Gewicht	ca. 950 g (ohne Rahmenbefestigung wie FIDLOCK®)

Tab. 1: Technische Daten – HPR Range Extender

## 3 SCOTT eRIDE TQ BATTERY HOLDER

### ▼ I. PRODUCT CONTENT

Produktinhalt | Contenu du produit | Contenido del producto | Contenuto prodotto

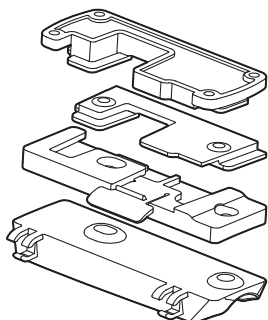

#### A Battery quick-release base

Quick-release Akku-Basis | Base de batterie quick-release | Base de liberación rápida de la batería | Base a sgancio rapido della batteria

#### B Bottle cage quick-release base

Quick-release Trinkflaschenhalter-Basis | Base de porte-bidons quick-release | Base de liberación rápida del portabidones | Base a sgancio rapido del porta borraccia

#### C Accessories holder base

Zubehör-Halter | Base pour support à accessoires | Base del soporte para accesorios | Base di supporto accessori

#### D Seat tube adapter

Sitzrohr-Adapter | Adaptateur pour tube de selle | Adaptador del tubo del sillín | Adattatore tubo sella



E T15×M4×L8mm length



F M5×L8mm length



G M5×L10mm length



H M5×L14mm length

### ▼ II. AVAILABLE SPARE PARTS

Verfügbare Ersatzteile | Pièces détachées disponibles | Repuestos disponibles | Parti di ricambio disponibili



SCOTT eRide Range extender | 294537

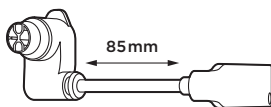

SCOTT eRide Range extender cable MTB | 294538

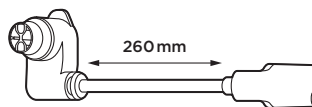

SCOTT eRide Range extender cable Road/Gravel | 294539

### ▼ III. BICYCLE SETUP

Fahrradsetup | Réglages sur le vélo | Reglaje de la bicicleta | Configurazione bici

#### PARTS SETUP

Setup von Teilen | Configuration des pièces | Configuración de componentes | Configurazione delle parti

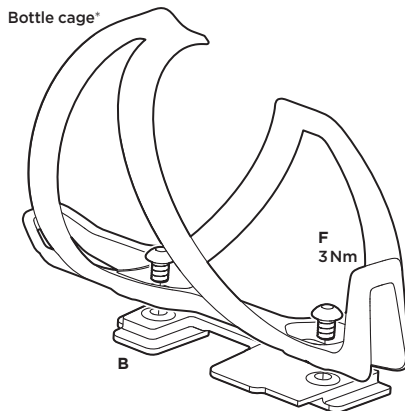
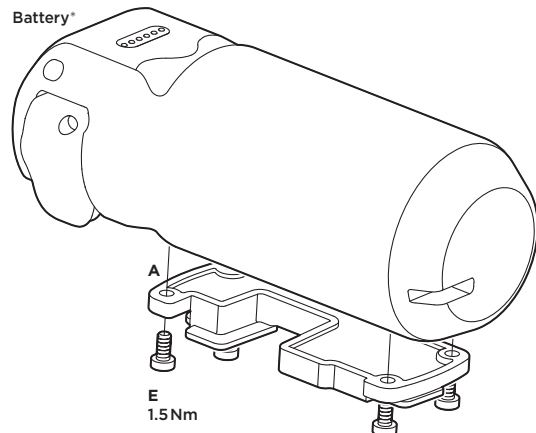

\*Sold separately | Einzeln erhältlich | Vendu séparément | Se vende por separado | Venduto separatamente

### SETUP ON DOWN TUBE AND SEAT TUBE

Setup an Unter- und Sitzrohr | Fixation sur tube diagonal et tube de selle |  
Configuración en tubo descendente y tubo del sillín | Configurazione su tubo obliquo e tubo sella

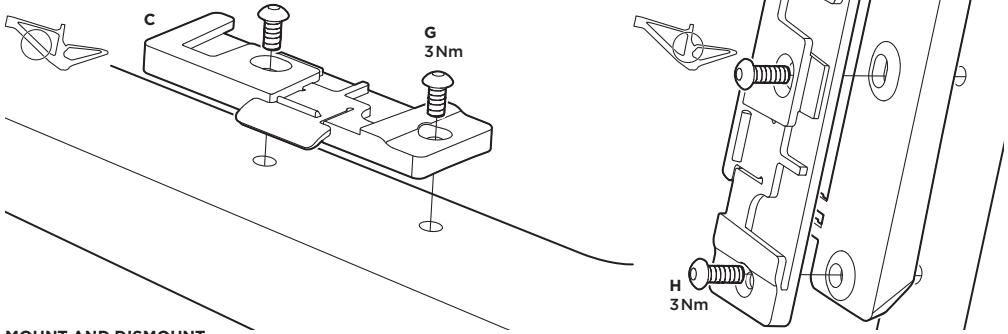

### MOUNT AND DISMOUNT

Anbringen und demontieren | Montage et retrait | Montaje y desmontaje | Montaggio e smontaggio

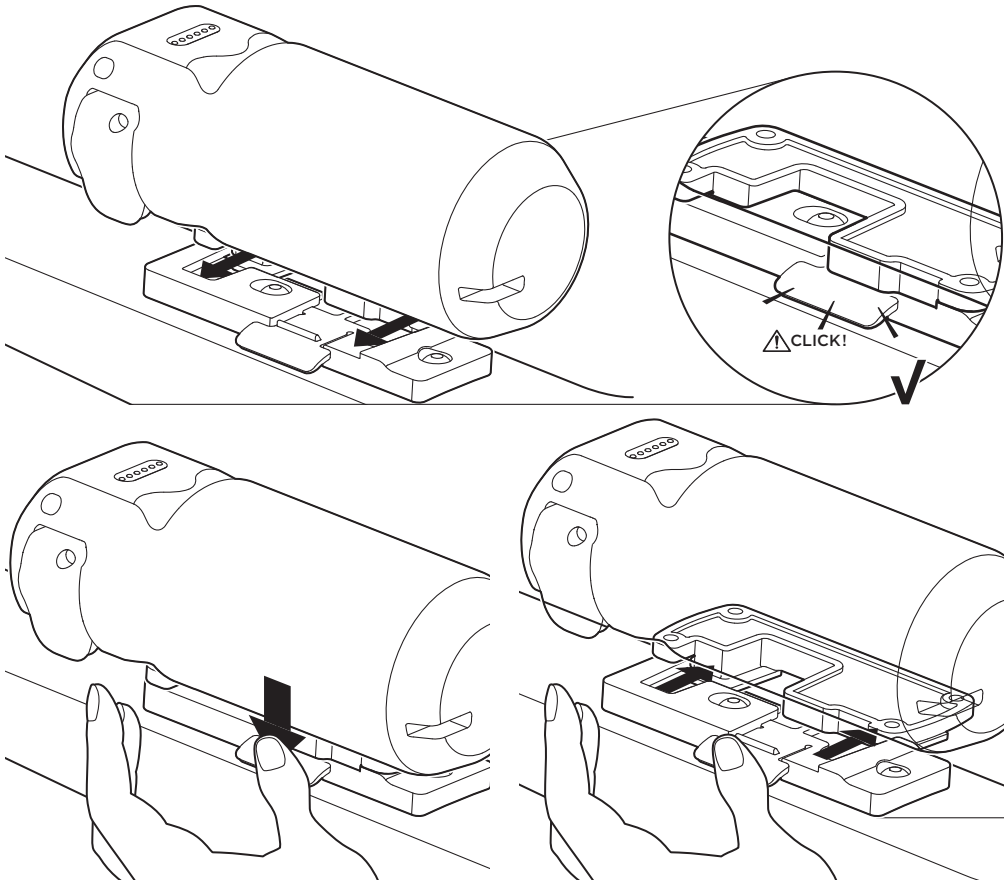

### 3.1.5 Verbindungskabel am Range Extender anschließen

- ▶ Schließen Sie den Stecker (Pos. 1 in Abb. 7) des Verbindungskabels an der Buchse (Pos. 2 in Abb. 7) im Range Extender an.
- ▶ Befestigen Sie den Stecker mit der im Lieferumfang des Kabels enthaltenen Zylinderschraube M3 × 8 (Pos. 3 in Abb. 7) am Range Extender mit einem Drehmoment von 1 Nm.  
Verwenden Sie keinesfalls eine längere Schraube. Anderenfalls besteht die Gefahr, dass die Elektronik im Range Extender beschädigt wird.



Abb. 7: Verbindungskabel am Range Extender befestigen

#### HINWEIS

Es stehen Verbindungskabel in verschiedenen Ausführungen mit unterschiedlichen Kabellängen und Steckerorientierungen zur Verfügung, um die Anforderungen der jeweiligen Einbausituation zu erfüllen.

- ▶ Erkundigen Sie sich beim E-Bike-Hersteller über das benötigte Verbindungskabel.

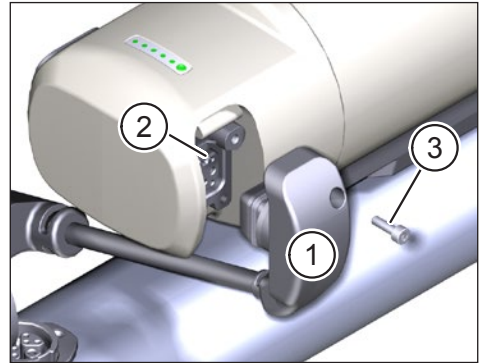
### 3.1.6 Verbindungskabel am Ladeport des E-Bike anschließen

- ▶ Klappen Sie die Abdeckung (Pos. 1 in Abb. 8) am Ladeport (Pos. 2 in Abb. 8) im E-Bike-Rahmen auf.
- ▶ Kontrollieren Sie, dass die Kontakte im Ladeport frei von Verschmutzungen sind und reinigen Sie diese bei Bedarf.
- ▶ Richten Sie den Stecker (Pos. 3 in Abb. 8) des Verbindungskabels so aus, dass die Steckerkodierungen von Stecker und Ladeport übereinstimmen.
- ▶ Stecken Sie den Stecker in den Ladeport und sichern Sie den Stecker mit der Abdeckung (Pos. 1 in Abb. 8).



Abb. 8: Verbindungskabel am Ladeport anschließen

## VORSICHT

### **Unfallgefahr durch frei hängendes Anschlusskabel am Range Extender**

- ▶ Schließen Sie den Range Extender immer am Ladeport des Akkus im Fahrradrahmen an, wenn Sie den Range Extender am Fahrrad installiert haben.

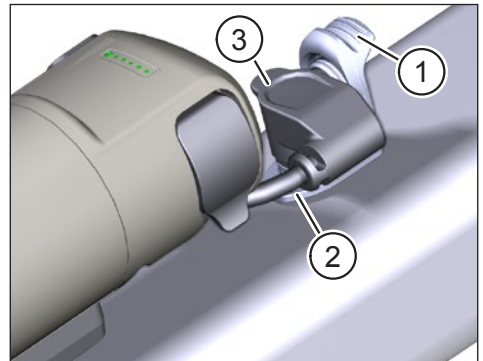
Anderenfalls besteht die Gefahr, dass das frei hängende Anschlusskabel am Range Extender während der Fahrt in die Pedale gerät und so zum Sturz führt.

## 3.2 Range Extender laden

### WARNUNG

#### **Brandgefahr oder Gefahr durch Stromschlag aufgrund von Beschädigungen an Akku, Range Extender, Ladegerät, Kabel und Stecker**

- ▶ Laden Sie den Range Extender niemals, wenn Sie Beschädigungen am Akku, Range Extender, Ladegerät, Kabeln oder Steckern feststellen.
- ▶ Führen Sie den Ladevorgang ausschließlich an einem Ort durch, an dem keine brennbaren Materialien in der Umgebung sind.
- ▶ Der Ladevorgang darf niemals unbeaufsichtigt erfolgen.

### HINWEIS

- Das Antriebssystem erkennt, ob der Range Extender am Ladeport des Akkus im Fahrradrahmen angeschlossen ist. In diesem Fall wird das Antriebssystem während des Ladevorgangs aus Sicherheitsgründen deaktiviert.
- Das Ladesystem erkennt, ob der Range Extender am Ladeport des Akkus im Fahrradrahmen angeschlossen ist. In diesem Fall werden beide geladen, zuerst der Akku und dann der Range Extender.

## VORSICHT

### Unfallgefahr durch aktiviertes Antriebssystem während des Ladevorgangs

- ▶ Schließen Sie den Range Extender immer am Ladeport des Akkus im Fahrradrahmen an, wenn Sie den Range Extender am Fahrrad installiert haben.

Nur so ist sichergestellt, dass das Antriebssystem beim Laden deaktiviert ist. Anderenfalls besteht die Gefahr, dass Sie das Antriebssystem während des Ladens starten können und das angesteckte Ladekabel beim Losfahren zu Beschädigungen oder einem Sturz führt.

- ▶ Schließen Sie das Ladegerät am Stromversorgungsnetz an.

- ▶ Klappen Sie die Abdeckung (Pos. 1 in Abb. 9) am Ladeport des Range Extender auf.

- ▶ Kontrollieren Sie, dass die Kontakte im Ladeport (Pos. 2 in Abb. 9) frei von Verschmutzungen sind und reinigen Sie diese bei Bedarf.

- ▶ Stecken Sie den Ladestecker (Pos. 3 in Abb. 9) des Ladegeräts in den Ladeport des Range Extender.



Abb. 9: Range Extender laden

- ▶ Ziehen Sie den Ladestecker des Ladegeräts nach Beendigung des Ladevorgangs aus dem Ladeport des Range Extender.
- ▶ Verschließen Sie die Abdeckung am Ladeport nach Beendigung des Ladevorgangs.
- ▶ Trennen Sie das Ladegerät vom Stromversorgungsnetz.

### 3.3 Hinweise zum Laden

#### HINWEIS

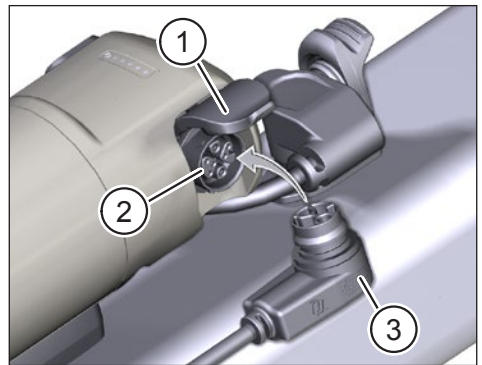
Die Temperatur des Range Extender muss sich im zulässigen Ladetemperaturbereich (0 °C bis 40 °C / 32 °F bis 104 °F) befinden. Anderenfalls wird der Ladevorgang nicht gestartet.

- Der Range Extender kann direkt am E-Bike oder separat geladen werden.
- Das Antriebssystem wird während des Ladevorgangs deaktiviert, wenn der Range Extender am Ladeport des Akkus im Fahrradrahmen angeschlossen ist.
- Der Ladezustand des Range Extender lässt sich am Display und an den 5 seitlich am Range Extender angebrachten LEDs ablesen. Decken Sie zur Aktivierung dieser Anzeige den Lichtsensor links neben den LEDs mit einem Finger kurz ab.
- Neue Range Extender haben aufgrund der Transportvorschriften einen Ladezustand von 20 % bis 30 % und müssen innerhalb von weniger als 6 Monaten nach ihrer Herstellung wieder aufgeladen werden.
- Der Range Extender sollte sofort nach der vollständigen Entladung wieder aufgeladen werden (Ladezustand <5 %).
- 1 Ladezyklus kann aus einer vollständigen Ladung der Range-Extender-Kapazität (0 % auf 100 %) oder aus mehreren Teilladungen bestehen, die sich auf 100 % der Ladekapazität summieren.
- Die Range-Extender-Kapazität sollte nach 500 Ladezyklen mindestens 60 % betragen.

## 4 Transport

- Der Transport von Lithiumakkus unterliegt länderspezifischen Gesetzen und Regelungen. Informieren Sie sich über die jeweiligen regionalen Vorschriften und beachten Sie diese beim Transport.
- Beachten Sie beim Transport die besonderen Anforderungen für Verpackung und Kennzeichnung, die in Ihrem Land gelten.
- Informieren Sie sich zum Transport des Range Extender und zu geeigneten Transportverpackungen bei einem durch TQ autorisierten Fahrradhändler. Für den Transport außerhalb des Fahrradrahmens empfehlen wir eine zertifizierte Transportbox.

## 5 Lagerung

- Lagern Sie den Range Extender bei Raumtemperatur (ca. 10 °C bis 20 °C) und setzen Sie ihn nicht dem direkten Sonnenlicht aus.
- Lagern Sie den Range Extender nicht in der Nähe von Hitzequellen oder anderen leicht entzündlichen Materialien.
- Lagern Sie den Range Extender in trockenen Räumen (Luftfeuchtigkeit unter 70 %) und schützen Sie ihn vor Regen und Nässe.
- Lagern Sie den Range Extender nur in Räumen, die mit Rauchmeldern ausgestattet sind.
- Laden Sie den Range Extender vor der Lagerung auf ca. 30 % bis 60 % auf.
- Überprüfen Sie den Range Extender alle 6 Monate und laden Sie ihn wieder auf ca. 30 % bis 60 % auf.
- Laden Sie den Range Extender vor dem Gebrauch vollständig auf.
- Lagern Sie den Range Extender nicht mit angestecktem Ladegerät.

## 6 Reinigung

- Tauchen Sie den Range Extender zum Reinigen niemals in Wasser.
- Reinigen Sie den Range Extender niemals mit einem Wasserstrahl.
- Reinigen Sie den Range Extender ausschließlich mit einem weichen, feuchten Tuch.
- Ist der Range Extender nicht mehr funktionsfähig, wenden Sie sich bitte an einen durch TQ autorisierten Fahrradhändler.

## 7 **Wartung und Service**

Lassen Sie alle Service-, Reparatur- oder Wartungsarbeiten von einem durch TQ autorisierten Fahrradhändler durchführen. Ihr Fahrradhändler kann Ihnen auch bei Fragen zu Fahrzeugnutzung, Service, Reparatur oder Wartung weiterhelfen.

## 8 **Umweltfreundliche Entsorgung**

Die Komponenten des Antriebssystems und die Akkus dürfen nicht in die Restmülltonne entsorgt werden.



- Entsorgen Sie Metall- und Kunststoffkomponenten gemäß den länderspezifischen Vorschriften.
- Entsorgen Sie elektrische Komponenten gemäß den länderspezifischen Vorschriften. Beachten Sie z. B. in EU-Ländern die nationalen Umsetzungen der Richtlinie Elektro- und Elektronikgeräte-Abfall 2012/19/EU (WEEE).
- Entsorgen Sie Batterien und Akkus nach gemäß den länderspezifischen Vorschriften. Beachten Sie z. B. in EU-Ländern die nationalen Umsetzungen der Altbatterierichtlinie 2006/66/EG in Verbindung mit den Richtlinien 2008/68/EG und (EU) 2020/1833.
- Beachten Sie zusätzlich die Vorschriften und Gesetze Ihres Landes zur Entsorgung.

Zudem können Sie nicht mehr benötigte Komponenten des Antriebssystems bei einem durch TQ autorisierten Fahrradhändler abgeben.



## HINWEIS

Für weitere Informationen und TQ-Bedienungsanleitungen in verschiedenen Sprachen, besuchen Sie bitte [www.tq-ebike.com/en/support/manuals](http://www.tq-ebike.com/en/support/manuals) oder scannen Sie diesen QR-Code.



Wir haben den Inhalt der Druckschrift auf Übereinstimmung mit dem beschriebenen Produkt geprüft. Dennoch können Abweichungen nicht ausgeschlossen werden, sodass wir für die vollständige Übereinstimmung und Richtigkeit keine Gewähr übernehmen.

Die Angaben in dieser Druckschrift werden regelmäßig überprüft und notwendige Korrekturen sind in den nachfolgenden Auflagen enthalten.

Alle in dieser Anleitung aufgeführten Marken sind Eigentum ihrer jeweiligen Inhaber.

Copyright © TQ-Systems GmbH



# HPR Range Extender V01 160 Wh



**Manual de usuario**  
ES

# 1 Seguridad



Estas instrucciones contienen información que debe observar para su seguridad personal y para evitar daños personales y materiales. Se destacan con triángulos de advertencia y se muestran a continuación según el grado de riesgo.

- ▶ Lea completamente las instrucciones antes de la puesta en servicio y el uso. Esto le ayudará a evitar peligros y errores.
- ▶ Conserve el manual para futuras consultas. Este manual de usuario es parte integrante del producto y debe ser entregado o vendido a terceros.

## NOTA

Observe también la documentación adicional de los demás componentes del sistema de accionamiento, así como la documentación adjunta a su e-bike.

## 1.1 Clasificación de los riesgos

### PELIGRO

La palabra de señalización denota un peligro con un **alto** grado de riesgo que, si no se evita, provocará la muerte o lesiones graves.

### ADVERTENCIA

La palabra de señalización denota un peligro con un grado de riesgo **medio** que, si no se evita, provocará la muerte o lesiones graves.

### PRECAUCIÓN

La palabra de señalización denota un peligro con un nivel de riesgo **bajo** que, si no se evita, podría provocar una lesión leve o moderada.

## NOTA

Una nota en el sentido de este manual es una información importante sobre el producto o la parte del manual a la que hay que prestar especialmente atención.

## 1.2 Uso previsto

El Range Extender HPR está destinado únicamente a suministrar energía al sistema de accionamiento HPR50 y no debe utilizarse para ningún otro fin.

Cualquier otro uso o que vaya más allá se considera inadecuado y dará lugar a la pérdida de la garantía. En caso de uso inadecuado, TQ-Systems GmbH no se responsabiliza de los daños que puedan producirse y no garantiza un funcionamiento impecable y funcional del producto.

El uso previsto también incluye la observación de estas instrucciones y toda la información contenida en ellas, así como la información sobre el uso previsto en los documentos complementarios adjuntos a la e-bike.

El funcionamiento impecable y seguro del producto requiere un transporte, almacenamiento, montaje y puesta en servicio adecuados.

## 1.3 Instrucciones de seguridad para el Range Extender HPR

- El montaje del Range Extender HPR sólo puede ser realizado por distribuidores autorizados. El personal debe estar debidamente cualificado, por ejemplo, mediante una formación de técnico en mecánica de vehículos de dos ruedas. Deben ser capaces de reconocer los posibles peligros durante el montaje. De lo contrario, existe el riesgo de que el Range Extender u otras Batterys de iones de litio de la e-bike resulten dañadas o que el Range Extender se suelte durante la marcha debido a una fijación insuficiente.
- Peligro de explosión e incendio con la carcasa del Range Extender dañada
  - Si la carcasa del Range Extender está dañada, asegúrese de que la sustituya un distribuidor de bicicletas autorizado por TQ, aunque el Range Extender siga funcionando.
  - No intente ninguna reparación.
- Peligro de explosión e incendio al cortocircuitar los polos del Range Extender
  - Mantenga el Range Extender alejado de objetos metálicos, ya que existe el riesgo de cortocircuitos. No permita que clavos, tornillos u otros objetos pequeños, afilados y/o metálicos entren en contacto con el Range Extender (toma de carga/toma de descarga).
- Peligro de explosión e incendio en caso de calor elevado, fuego o contacto con el agua
  -  Evite exponer el Range Extender a un calor elevado, por ejemplo, a la luz solar directa y prolongada.
    - Nunca sumerja el Range Extender en agua.

- Riesgo de intoxicación por los gases de un Range Extender que humea o arda en caso de un Range Extender dañado o un uso inadecuado.
  - Tenga cuidado de no respirar los humos altamente tóxicos de un Range Extender humeante o en llamas.
  - Asegure de una buena ventilación y consulte a un médico si nota algún efecto indeseable en los órganos respiratorios. Los vapores pueden irritar los órganos respiratorios.
- Un uso inadecuado puede provocar una fuga de líquido del Range Extender. Evite cualquier contacto con este líquido. Lávese con agua si entra en contacto con el líquido. Además, consulte a un médico si el líquido ha entrado en contacto con sus ojos. Las fugas de líquido del Range Extender pueden causar irritación o quemaduras.
- No someta nunca el Range Extender a golpes mecánicos para evitar que se dañe.
- El Range Extender sólo debe ser utilizado por adultos. Mantenga el Range Extender fuera del alcance de los niños.
-  No abra nunca la carcasa del Range Extender ni intente desmontar el Range Extender.
- Nunca rompa o perforo el Range Extender.
- Cargue el Range Extender sólo en habitaciones bien ventiladas.
- Utilice únicamente el Charger TQ designado para cargar el Range Extender.
- Utilizar únicamente HPR Range Extender original de HPR para suministrar energía al sistema de accionamiento.

## 2 Datos técnicos

Tensión nominal	50,4 V
Capacidad nominal	2,8 Ah
Energía nominal	160 Wh
Lógica de descarga	Cuando se utiliza la e-bike, primero se descarga el Range Extender y luego la Battery.
Dimensiones	Ø 76 mm, longitud 185 mm
Clase de protección	IP66
Rango de temperatura de carga	0 °C a 40 °C / 32 °F a 104 °F
Temperatura de funcionamiento	-10 °C a 60 °C / 14 °F a 140 °F
Temperatura de almacenamiento	10 °C a 20 °C / 50 °F a 68 °F
Peso	aprox. 950 g (sin fijación del marco como FIDLOCK®)

Tab. 1: Datos técnicos – HPR Range Extender

## 3 SCOTT eRIDE TQ BATTERY HOLDER

### I. PRODUCT CONTENT

Produktinhalt | Contenu du produit | Contenido del producto | Contenuto prodotto

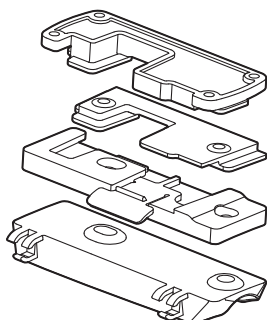

#### A Battery quick-release base

Quick-release Akku-Basis | Base de batterie quick-release |  
Base de liberación rápida de la batería | Base a sgancio rapido della batteria

#### B Bottle cage quick-release base

Quick-release Trinkflaschenhalter-Basis | Base de porte-bidons quick-release |  
Base de liberación rápida del portabidones | Base a sgancio rapido del porta borraccia

#### C Accessories holder base

Zubehör-Halter | Base pour support à accessoires |  
Base del soporte para accesorios | Base di supporto accessori

#### D Seat tube adapter

Sitzrohr-Adapter | Adaptateur pour tube de selle |  
Adaptador del tubo del sillín | Adattatore tubo sella



#### E T15xM4xL8mm length



#### F M5xL8mm length



#### G M5xL10mm length



#### H M5xL14mm length

### II. AVAILABLE SPARE PARTS

Verfügbare Ersatzteile | Pièces détachées disponibles | Repuestos disponibles | Parti di ricambio disponibili



SCOTT eRide Range extender |  
294537

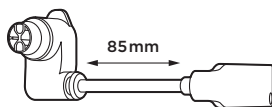

SCOTT eRide Range extender cable MTB |  
294538

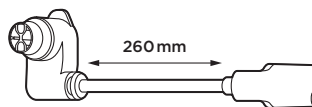

SCOTT eRide Range extender cable  
Road/Gravel | 294539

### III. BICYCLE SETUP

Fahrradsetup | Réglages sur le vélo | Reglaje de la bicicleta | Configurazione bici

#### PARTS SETUP

Setup von Teilen | Configuration des pièces | Configuración de componentes | Configurazione delle parti

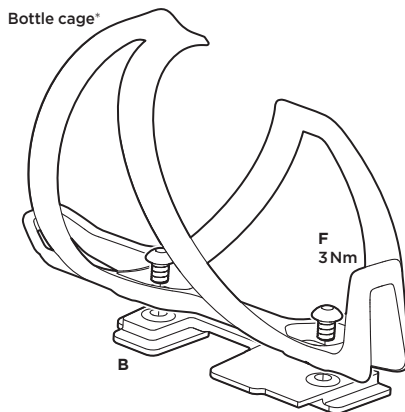
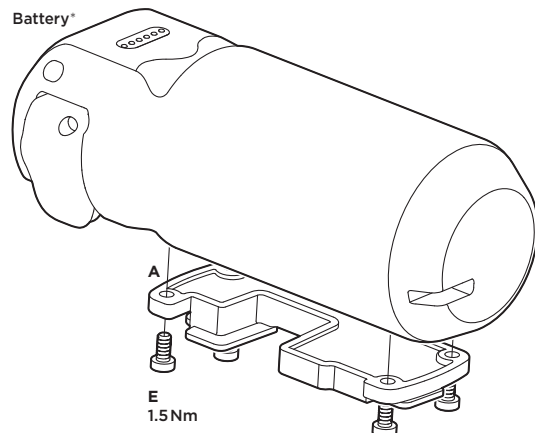

\*Sold separately | Einzeln erhältlich | Vendu séparément | Se vende por separado | Venduto separatamente

### SETUP ON DOWN TUBE AND SEAT TUBE

Setup an Unter- und Sitzrohr | Fixation sur tube diagonal et tube de selle |  
Configuración en tubo descendente y tubo del sillín | Configurazione su tubo obliquo e tubo sella

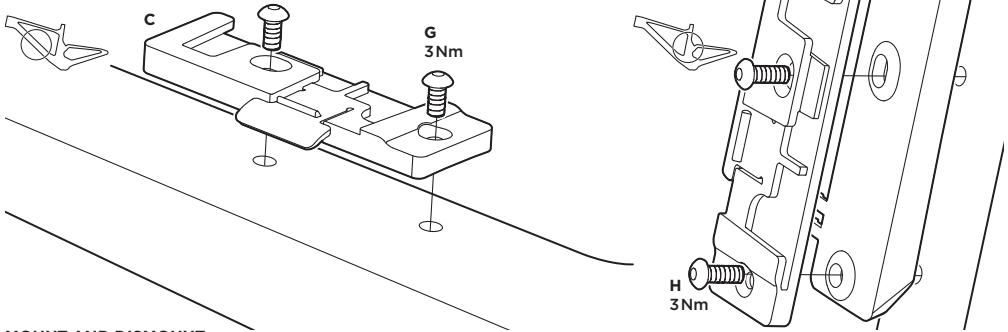

### MOUNT AND DISMOUNT

Anbringen und demontieren | Montage et retrait | Montaje y desmontaje | Montaggio e smontaggio

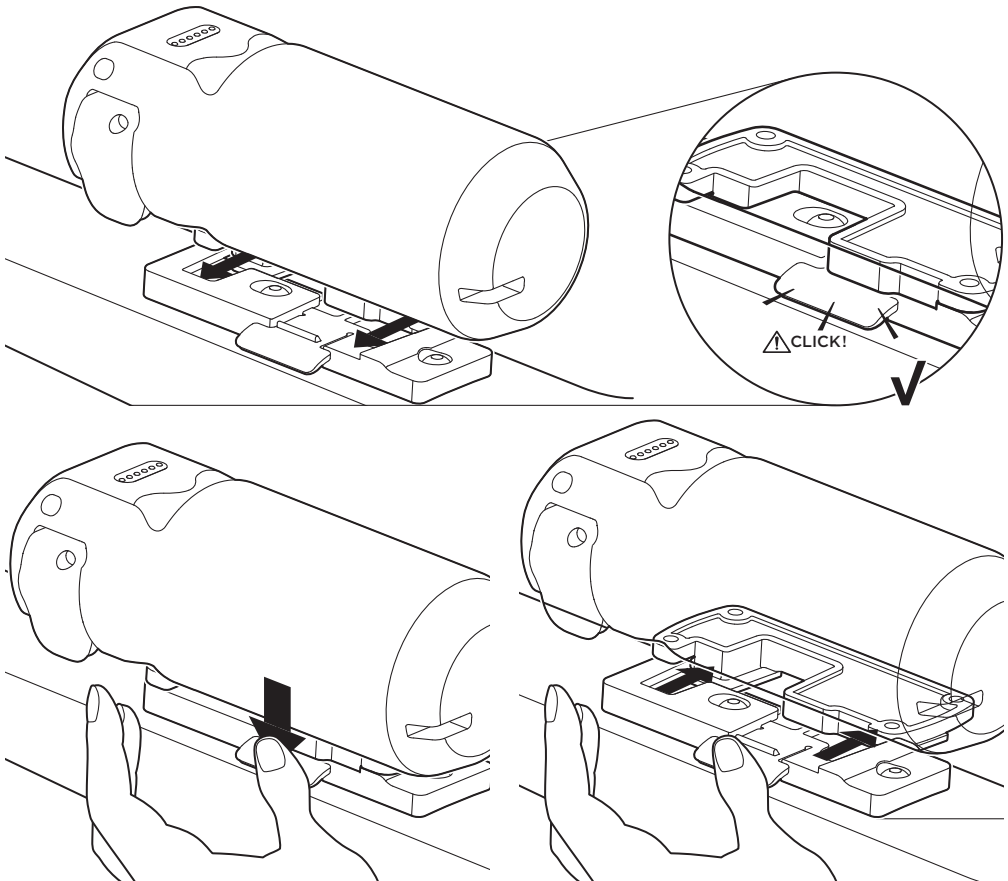

### 3.1.5 Conecte el cable de conexión al Range Extender

- ▶ Conecte el enchufe (Pos. 1 en Fig. 7) del cable de conexión a la toma (Pos. 2 en Fig. 7) del Range Extender.
- ▶ Fije el enchufe con el tornillo de cabeza M3 × 8 suministrado con el cable (Pos. 3 en Fig. 7) al Range Extender con un momento de torsión de 1 Nm.  
No utilice nunca un tornillo más largo. De lo contrario, se corre el riesgo de dañar los componentes electrónicos del Range Extender.

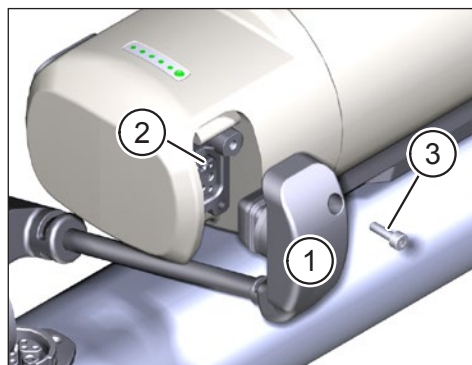

Fig. 7: Conecte el cable de conexión al Range Extender

#### NOTA

Los cables de conexión están disponibles en varias versiones con diferentes longitudes de cable, tipos de enchufes y orientaciones de los enchufes para satisfacer los requisitos de cada situación de instalación.

- ▶ Pregunte al fabricante de la e-bike sobre el cable de conexión necesario.

### 3.1.6 Conecta el cable de conexión al puerto de carga de la e-bike

- ▶ Abra la tapa (Pos. 1 en Fig. 8) del puerto de carga (Pos. 2 en Fig. 8) en el cuadro de la e-bike.
- ▶ Comprueba que los contactos del puerto de carga están libres de suciedad y límpialos si es necesario.
- ▶ Alinee el enchufe (Pos. 3 en Fig. 8) del cable de conexión de manera que los códigos del enchufe y del puerto de carga coincidan.
- ▶ Introduzca el enchufe en el puerto de carga y asegure el enchufe con la tapa (Pos. 1 en Fig. 8).

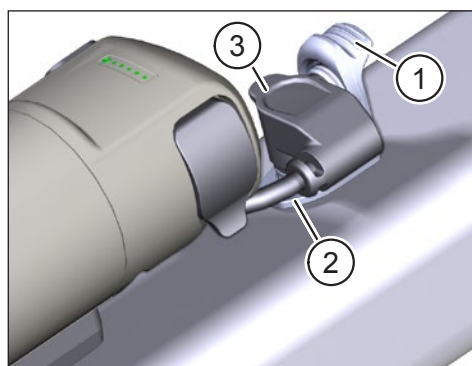

Fig. 8: Conecta el cable de conexión al puerto de carga

## PRECAUCIÓN

### **Riesgo de accidente debido a que el cable de conexión cuelga libremente en el Range Extender**

Conecte siempre el Range Extender al puerto de carga de la Battery en el cuadro de la bicicleta cuando haya instalado el Range Extender en la bicicleta.

De lo contrario, existe el riesgo de que el cable de conexión que cuelga libremente del Range Extender se enganche en los pedales durante la conducción y provoque una caída.

## 3.2 Cargar el Range Extender

### ADVERTENCIA

#### **Peligro de incendio o descarga eléctrica por daños en la Battery, el Range Extender, el Charger, el cable y el enchufe**

- ▶ No cargue nunca el Range Extender si observa algún daño en la Battery, el Range Extender, el Charger, los cables o los enchufes.
- ▶ Realice el proceso de carga sólo en un lugar donde no haya materiales inflamables en las proximidades.
- ▶ El proceso de carga nunca debe dejarse desatendido.

### NOTA

- El sistema de accionamiento detecta si el Range Extender está conectado al puerto de carga de la Battery en el cuadro de la bicicleta. En este caso, el sistema de accionamiento se desactiva durante el proceso de carga por razones de seguridad.
- El sistema de carga detecta si el Range Extender está conectado al puerto de carga de la Battery del cuadro de la bicicleta. En este caso, se cargan ambos, primero la Battery y luego el Range Extender.

## PRECAUCIÓN

### Riesgo de accidente debido a la activación del sistema de accionamiento durante el proceso de carga

- ▶ Conecte siempre el Range Extender al puerto de carga de la Battery en el cuadro de la bicicleta cuando haya instalado el Range Extender en la misma.

Sólo así se garantiza que el sistema de accionamiento está desactivado durante la carga. De lo contrario, existe el riesgo de que pueda poner en marcha el sistema de accionamiento durante la carga y que el cable de carga enchufado provoque daños o una caída al arrancar.

- ▶ Conecte el Charger a la red eléctrica.

- ▶ Abra la tapa (Pos. 1 en Fig. 9) del puerto de carga del Range Extender.

- ▶ Compruebe que los contactos del puerto de carga (Pos. 2 en Fig. 9) están libres de suciedad y límpielos si es necesario.

- ▶ Inserte el enchufe de carga (Pos. 3 en Fig. 9) del Charger en el puerto de carga del Range Extender.

- ▶ Saque el enchufe del Charger del puerto de carga del Range Extender cuando la carga esté completa.

- ▶ Cierre la tapa del puerto de carga cuando la carga esté completa.

- ▶ Desconecte el Charger de la red eléctrica.

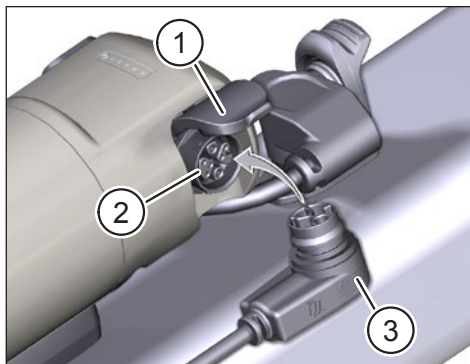

Fig. 9: Cargar el de Range Extender

### 3.3 Notas sobre la carga

#### NOTA

La temperatura del Range Extender debe estar dentro del rango de temperatura de carga permitido (0 °C a 40 °C / 32 °F a 104 °F). De lo contrario, el proceso de carga no se iniciará.

- El Range Extender se puede cargar directamente en e-bike o por separado.
- El sistema de accionamiento se desactiva durante la carga cuando el Range Extender está conectado al puerto de carga de la Battery en el cuadro de la bicicleta.
- El estado de carga del Range Extender se puede leer en Display y en los 5 LEDs del lateral del Range Extender. Para activar esta Display, cubra brevemente con un dedo el sensor de luz situado a la izquierda de los LED.
- Los nuevos Range Extender tienen un nivel de carga de 20 % a 30 % debido a la normativa de transporte y deben recargarse en menos de 6 meses desde su fabricación.
- El Range Extender debe recargarse inmediatamente después de que se haya descargado por completo (estado de carga <5 %).
- 1 ciclo de carga puede consistir en una carga completa de la capacidad del Range Extender (de 0 % a 100 %) o en varias cargas parciales que sumen el 100 % de la capacidad de carga.
- La capacidad del Range Extender debe ser de al menos el 60 % después de 500 ciclos de carga.

## 4 Transporte

- El transporte de Batterys de litio está sujeto a las leyes y normativas específicas de cada país. Infórmese de las respectivas normativas regionales y cúmplalas durante el transporte.
- Durante el transporte, observe los requisitos especiales de embalaje y etiquetado que se aplican en su país.
- Consulte a un distribuidor de bicicletas autorizado por TQ para obtener información sobre el transporte de la Battery y el embalaje de transporte adecuado. Para el transporte fuera del cuadro de la bicicleta, recomendamos una caja de transporte certificada.

## 5 Almacenamiento

- Guarde es Range Extender a temperatura ambiente (aprox. 10 °C a 20 °C / 50 °F a 68 °F) y no lo exponga a la luz solar directa.
- No almacene el Range Extender cerca de fuentes de calor u otros materiales altamente inflamables.
- Almacene el Range Extender en espacios secos (humedad inferior al 70 %) y protéjalo de la lluvia y la humedad.
- Guarde el Range Extender sólo en habitaciones que estén equipadas con detectores de humo.
- Cargue el Range Extender a aprox. 30 % a 60 % antes de guardarlo.
- Compruebe el Range Extender cada 6 meses y recárguelo a aprox. 30 % a 60 %.
- Cargue completamente el Range Extender antes de utilizarlo.
- No guarde el Range Extender con el Charger enchufado.

## 6 Limpieza

- Nunca sumerja el Range Extender en agua para limpiarlo.
- Nunca limpie el Range Extender con un chorro de agua.
- Limpie el Range Extender únicamente con un paño suave y húmedo.
- Si el Range Extender deja de funcionar, póngase en contacto con un distribuidor de bicicletas autorizado por TQ.

## 7 Mantenimiento y servicio

Deje todos los trabajos de servicio, reparación o mantenimiento a un distribuidor de bicicletas autorizado por TQ. Su distribuidor de bicicletas también puede ayudarle con cualquier pregunta que pueda tener sobre el uso, el servicio, la reparación o el mantenimiento del vehículo.

## 8 Eliminación respetuosa con el medio ambiente

Los componentes del sistema de accionamiento y las Batterys no deben eliminarse en el contenedor de residuos.

- Elimine los componentes metálicos y de plástico de acuerdo con la normativa específica del país.
- Elimine los componentes eléctricos de acuerdo con la normativa específica del país. Observe p.ej. en los países de la UE, las transposiciones nacionales de la directiva sobre residuos de aparatos eléctricos y electrónicos 2012/19/UE (RAEE).
- Elimine las pilas y Batterys recargables de acuerdo con la normativa específica del país. Observe p.ej. en los países de la UE, las transposiciones nacionales de la directiva sobre residuos de pilas viejas 2006/66/CE junto con las directivas 2008/68/CE y (UE) 2020/1833.
- Además, observe la normativa y las leyes de su país para la eliminación.

Además, puede devolver los componentes del sistema de accionamiento que ya no necesite a un distribuidor de bicicletas autorizado por TQ.





## NOTA

Para obtener más información y las instrucciones de uso de TQ en varios idiomas, visite [www.tq-ebike.com/en/support/manuals](http://www.tq-ebike.com/en/support/manuals) o escanee este código QR.



Hemos comprobado la conformidad del contenido de esta publicación con el producto descrito. No obstante, no se pueden excluir desviaciones, por lo que no asumimos ninguna responsabilidad por la completa conformidad y corrección.

La información de esta publicación se revisa periódicamente y las correcciones necesarias se incluyen en ediciones posteriores.

Todas las marcas comerciales mencionadas en este manual son propiedad de sus respectivos dueños.

Copyright © TQ-Systems GmbH



# HPR Range Extender V01 160 Wh



**Manuel d'utilisation**  
FR

# 1 Sécurité



Ce manuel contient des instructions que vous devez respecter pour votre sécurité personnelle et pour éviter des dommages corporels et matériels. Elles sont mises en évidence par des triangles d'avertissement et sont représentées ci-dessous en fonction du niveau de risque.

- ▶ Lisez entièrement le mode d'emploi avant la mise en service et l'utilisation. Vous éviterez ainsi les risques et les erreurs.
- ▶ Conservez ce manuel pour pouvoir vous y référer ultérieurement. Ce manuel d'utilisation fait partie intégrante du produit et doit être fourni en cas de transfert ou de vente à un tiers.

## REMARQUE

Consultez également la documentation complémentaire pour les autres composants du système d'entraînement ainsi que la documentation jointe à votre vélo électrique.

## 1.1 Classification des dangers

### DANGER

Ce symbole indique un danger avec un niveau de risque **élevé**, s'il n'est pas évité, entraîne la mort ou des blessures graves.

### AVERTISSEMENT

Un AVERTISSEMENT signale un danger avec un niveau de risque **moyen** qui, s'il n'est pas évité, peut entraîner la mort ou des blessures graves.

### ATTENTION

Un ATTENTION indique un danger avec un niveau de risque **faible** qui, s'il n'est pas évité, pourrait entraîner des blessures assez graves ou mineures.

## REMARQUE

Une REMARQUE met en avant une information importante sur le produit ou la partie du manuel à laquelle il faut particulièrement faire attention.

## 1.2 Utilisation prévue

Le Range Extender HPR est exclusivement destiné à l'alimentation électrique du système d'entraînement HPR50 et ne doit pas être utilisé à d'autres fins.

Toute autre utilisation ou toute utilisation dépassant ce cadre est considérée comme non conforme et entraîne la perte de la garantie. En cas d'utilisation non conforme, TQ-Systems GmbH décline toute responsabilité pour les dommages éventuels causés et ne garantit pas le fonctionnement correct et conforme du produit.

L'utilisation conforme comprend également le respect de ce mode d'emploi et de toutes les consignes qu'il contient ainsi que des informations relatives à l'utilisation conforme contenues dans les documents complémentaires joints avec le vélo électrique.

Le fonctionnement parfait et sûr du produit présuppose un transport, un stockage, un montage et une mise en service appropriée.

## 1.3 Consignes de sécurité concernant le Range Extender HPR

- Le montage du Range Extender HPR ne peut être effectué que par des vendeurs agréés. Le personnel doit être qualifié en conséquence, à travers par exemple une formation de mécanicien deux-roues. Il doit être en mesure de reconnaître les dangers potentiels lors du montage. Sinon, le Range Extender ou d'autres batteries lithium-ion du vélo électrique pourraient être endommagés ou le Range Extender pourrait se détacher pendant le trajet en raison d'une fixation insuffisante.
- Risque d'explosion et d'incendie en cas d'endommagement du boîtier du Range Extender
  - Si le boîtier est endommagé, faites impérativement remplacer le Range Extender par un vendeur de vélos agréé par TQ, même si le Range Extender est encore en état de fonctionnement.
  - N'essayez en aucun cas de le réparer.
- Risque d'explosion et d'incendie en cas de court-circuit des bornes du Range Extender
  - Tenez le Range Extender à l'écart de tout objet métallique, car il existe un risque de court-circuit. Ne laissez pas de clous, de vis ou d'autres petits objets tranchants et/ou métalliques entrer en contact avec le Range Extender (prise de charge/décharge).

- Risque d'explosion et d'incendie en cas de forte chaleur, de feu ou de contact avec l'eau



Évitez d'exposer le Range Extender à une forte chaleur, par exemple en l'exposant directement au soleil pendant une période prolongée.

- N'immergez jamais le Range Extender dans l'eau.
- Risque d'intoxication par les gaz d'un Range Extender qui fume ou qui brûle si le Range Extender est endommagé ou utilisé de manière inappropriée
  - Veillez à ne pas inhaler les gaz hautement toxiques d'un Range Extender qui fume ou qui brûle.
  - Veillez à une bonne ventilation et consultez un médecin si vous constatez des effets indésirables sur les organes respiratoires. Les vapeurs peuvent irriter les organes respiratoires.
- En cas de mauvaise utilisation, du liquide peut s'échapper du Range Extender. Évitez tout contact avec ce liquide. Rincez à l'eau si vous entrez en contact avec le liquide. Consultez également un médecin si le liquide est entré en contact avec vos yeux. Les fuites de liquide du Range Extender peuvent provoquer des irritations ou des brûlures.
- Ne soumettez jamais le Range Extender à des chocs mécaniques afin d'éviter d'endommager le Range Extender.
- L'utilisation du Range Extender est exclusivement réservée aux adultes. Gardez le Range Extender hors de portée des enfants.
-  N'ouvrez jamais le boîtier du Range Extender et n'essayez jamais de le démonter.
  - Ne cassez ou ne percez jamais le Range Extender.
  - Ne chargez le Range Extender que dans un endroit bien ventilé.
  - Pour charger le Range Extender, utilisez uniquement le chargeur TQ prévu à cet effet.
  - N'utilisez que des prolongateurs d'autonomie HPR d'origine pour alimenter le système d'entraînement en électricité.

## 2 Données techniques

Tension nominale	50,4 V
Capacité nominale	2,8 Ah
Énergie nominale	160 Wh
Logique de décharge- ment	Lorsque le vélo électrique est utilisé, le Range Extender est déchargé en premier, puis la batterie.
Dimensions	Ø 76 mm, longueur 185 mm
Indice de protection	IP66
Température de charge	0 °C à 40 °C / 32 °F à 104 °F
Température de fonc- tionnement	-10 °C à 60 °C / 14 °F à 140 °F
Température de stoc- kage	10 °C à 20 °C / 50 °F à 68 °F
Poids	environ 950 g (sans fixation de cadre comme FIDLOCK®)

Tab. 1: Données techniques – Range Extender HPR

## 3 SCOTT eRIDE TQ BATTERY HOLDER

### I. PRODUCT CONTENT

Produktinhalt | Contenu du produit | Contenido del producto | Contenuto prodotto

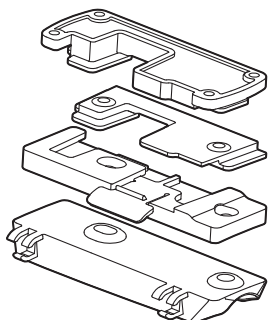

#### A Battery quick-release base

Quick-release Akku-Basis | Base de batterie quick-release | Base de liberación rápida de la batería | Base a sgancio rapido della batteria

#### B Bottle cage quick-release base

Quick-release Trinkflaschenhalter-Basis | Base de porte-bidons quick-release | Base de liberación rápida del portabidones | Base a sgancio rapido del porta borraccia

#### C Accessories holder base

Zubehör-Halter | Base pour support à accessoires | Base del soporte para accesorios | Base di supporto accessori

#### D Seat tube adapter

Sitzrohr-Adapter | Adaptateur pour tube de selle | Adaptador del tubo del sillín | Adattatore tubo sella



#### E T15xM4xL8mm length



#### F M5xL8mm length



#### G M5xL10mm length



#### H M5xL14mm length

### II. AVAILABLE SPARE PARTS

Verfügbare Ersatzteile | Pièces détachées disponibles | Repuestos disponibles | Parti di ricambio disponibili



SCOTT eRide Range extender | 294537

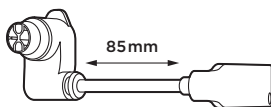

SCOTT eRide Range extender cable MTB | 294538

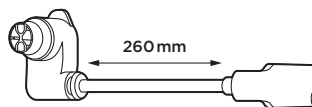

SCOTT eRide Range extender cable Road/Gravel | 294539

### III. BICYCLE SETUP

Fahrradsetup | Réglages sur le vélo | Reglaje de la bicicleta | Configurazione bici

#### PARTS SETUP

Setup von Teilen | Configuration des pièces | Configuración de componentes | Configurazione delle parti

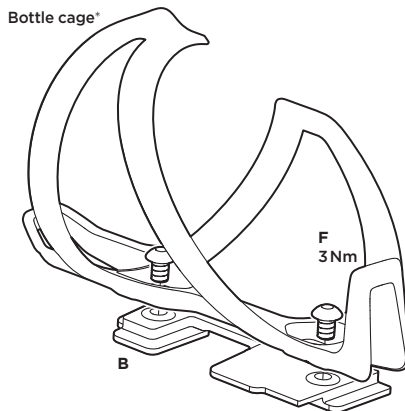
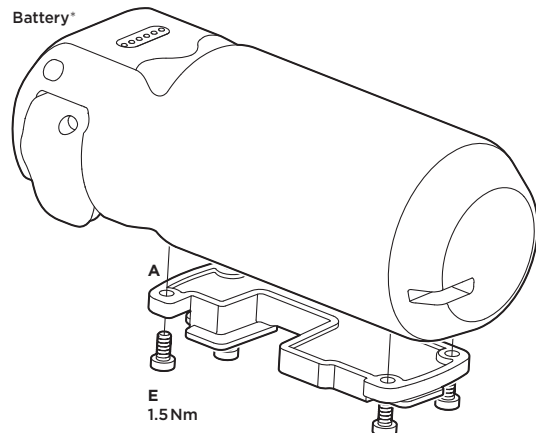

\*Sold separately | Einzeln erhältlich | Vendu séparément | Se vende por separado | Venduto separatamente

### SETUP ON DOWN TUBE AND SEAT TUBE

Setup an Unter- und Sitzrohr | Fixation sur tube diagonal et tube de selle |  
Configuración en tubo descendente y tubo del sillín | Configurazione su tubo obliquo e tubo sella

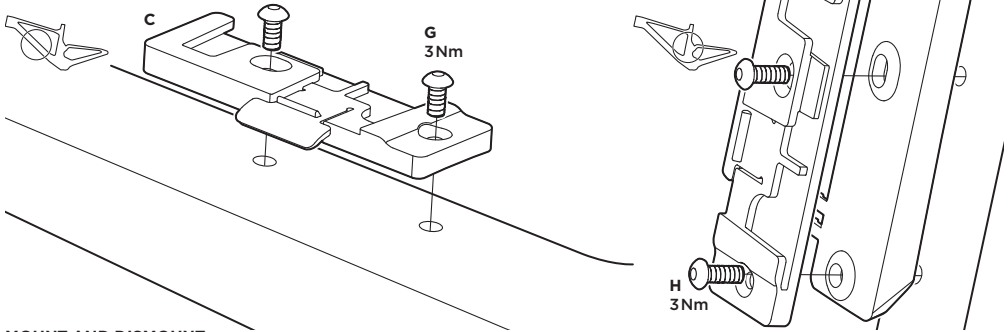

### MOUNT AND DISMOUNT

Anbringen und demontieren | Montage et retrait | Montaje y desmontaje | Montaggio e smontaggio

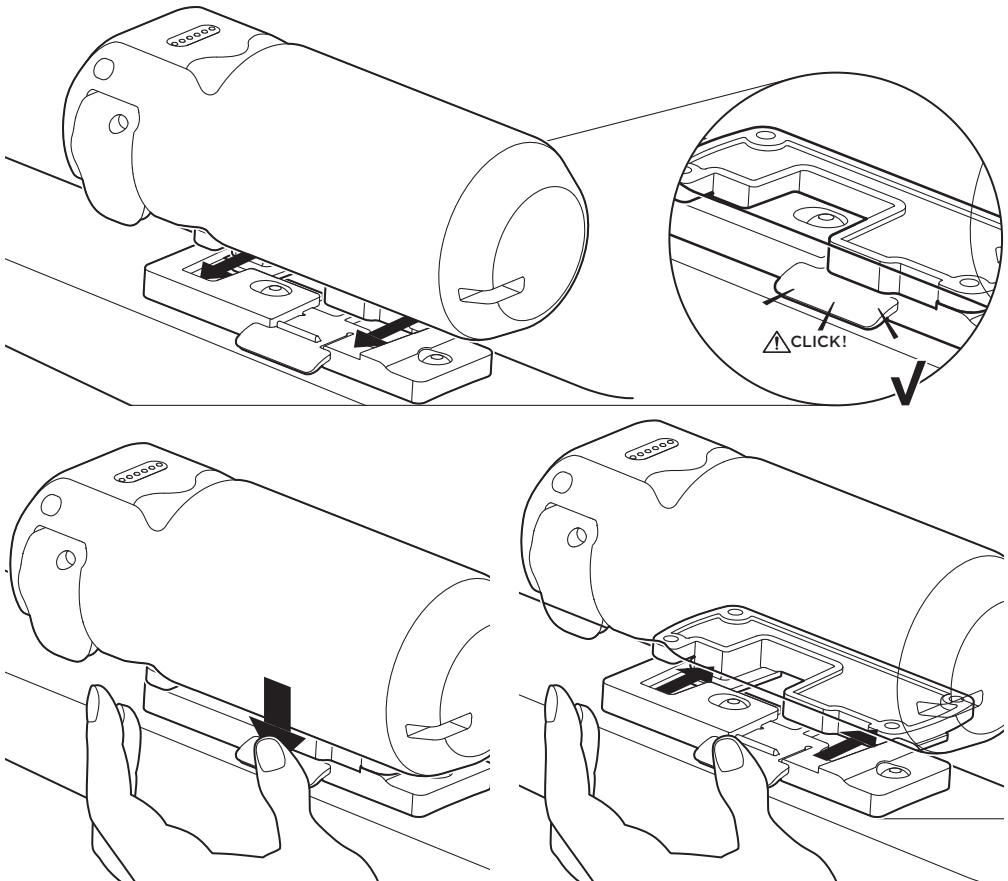

### 3.1.5 Branchement du câble de connexion au Range Extender

- ▶ Branchez la fiche du câble de connexion (élément 1 Fig. 7) sur la prise du Range Extender (élément 2 Fig. 7).
- ▶ Fixez le connecteur au Range Extender à l'aide de la vis à tête cylindrique M3 × 8 (élément 3 Fig. 7) fournie avec le câble, avec un couple de serrage de 1 Nm. N'utilisez en aucun cas une vis plus longue. Sinon, vous risquez d'endommager l'électronique du Range Extender.

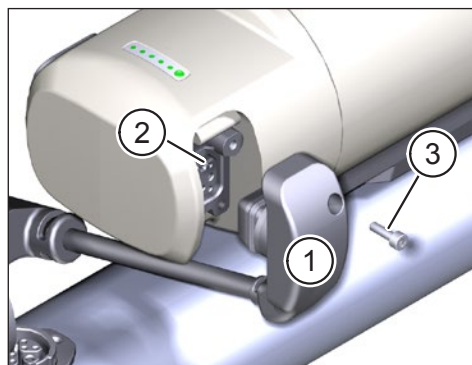

Fig. 7: Fixation du câble de connexion au Range Extender

#### REMARQUE

Plusieurs modèles de câbles sont disponibles avec des longueurs de câble, des prises et orientations différentes afin de répondre aux exigences de chaque situation de montage.

- ▶ Renseignez-vous auprès du fabricant de vélos électriques sur le câble de connexion requis.

### 3.1.6 Branchement du câble de connexion au port de charge du vélo

- ▶ Ouvrez le couvercle (élément 1 Fig. 8) du port de charge (élément 2 Fig. 8) situé sur le cadre du vélo.
- ▶ Vérifiez que les contacts du port de chargement sont propres et nettoyez-les si nécessaire.
- ▶ Orientez la fiche (élément 3 Fig. 8) du câble de connexion de manière à ce que les codages de la fiche et du port de chargement coïncident.
- ▶ Insérez la fiche dans le port de chargement puis sécurisez la fiche en rabattant le couvercle (élément 1 Fig. 8).

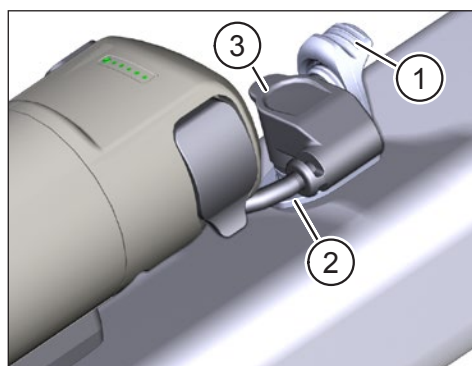

Fig. 8: Branchement du câble de connexion au port de charge

## ATTENTION

**Risque d'accident si le câble du Range Extender n'est pas raccordé.**

- ▶ Branchez toujours le Range Extender au port de charge de la batterie dans le cadre du vélo lorsque vous avez monté le Range Extender sur le vélo.

Sinon, le câble de raccordement du Range Extender risque de se prendre dans les pédales pendant la conduite et de provoquer une chute.

## 3.2 Chargement du Range Extender

### AVERTISSEMENT

**Risque d'incendie ou d'électrocution en cas d'endommagement de la batterie, du prolongateur d'autonomie, du chargeur, du câble et de la prise**

- ▶ Ne chargez jamais le Range Extender si vous constatez des dommages sur la batterie, le Range Extender, le chargeur, les câbles ou les connecteurs.
- ▶ Effectuez le chargement uniquement dans un endroit où il n'y a pas de matériaux inflammables à proximité.
- ▶ Le chargement ne doit jamais être effectué sans surveillance.

### REMARQUE

- Le système d'entraînement détecte si le Range Extender est connecté au port de charge de la batterie dans le cadre du vélo. Si c'est le cas, le système d'entraînement est désactivé pendant le processus de charge pour des raisons de sécurité.
- Le système de charge détecte si le Range Extender est connecté au port de charge de la batterie dans le cadre du vélo. Dans ce cas, les deux sont chargés, d'abord la batterie, puis le Range Extender.

## ATTENTION

### Risque d'accident dû à l'activation du système d'entraînement pendant le chargement

- ▶ Connectez toujours le Range Extender au port de charge de la batterie dans le cadre du vélo lorsque vous avez installé le Range Extender sur le vélo.

C'est la seule façon de s'assurer que le système d'entraînement est désactivé pendant la charge. Sinon, vous risquez de pouvoir démarrer le système d'entraînement pendant la charge et le câble de charge branché risque d'être endommagé ou de provoquer une chute lors du démarrage.

- ▶ Branchez le chargeur sur le secteur.
- ▶ Ouvrez le couvercle (élément 1 Fig. 9) sur le port de charge du Range Extender.
- ▶ Vérifiez que les contacts du port de chargement (élément 2 Fig. 9) sont propres et nettoyez-les si nécessaire.
- ▶ Branchez la prise (élément 3 Fig. 9) du chargeur dans le port de charge du Range Extender.
- ▶ Une fois le chargement terminé, retirez la fiche du chargeur du port de charge du Range Extender.
- ▶ Refermez le couvercle du port de chargement.
- ▶ Débranchez le chargeur de l'alimentation électrique.

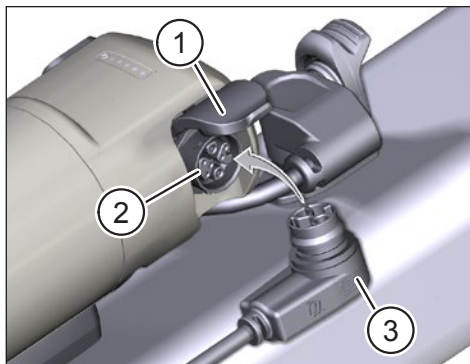

Fig. 9: Chargement du Range Extender

### 3.3 Instructions pour le chargement

#### REMARQUE

La température du Range Extender doit se situer dans la plage de température de charge autorisée (0 °C à 40 °C / 32 °F à 104 °F). Sinon, le chargement de démarrera pas.

- Le Range Extender peut être chargé directement sur le vélo électrique ou séparément.
- Le système d'entraînement est désactivé pendant la charge lorsque le Range Extender est connecté au port de charge de la batterie dans le cadre du vélo.
- L'état de charge du Range Extender peut être consulté sur l'écran et sur grâce aux 5 LED situées sur le côté du Range Extender. Pour activer cet affichage, recouvrez brièvement d'un doigt le capteur de lumière situé à gauche des LED.
- Les nouveaux prolongateurs d'autonomie ont un niveau de charge de 20 % à 30 % en raison des règles de transport et doivent être rechargés dans un délai inférieur à 6 mois après leur fabrication.
- Le Range Extender doit être rechargé immédiatement après avoir été complètement déchargé (état de charge <5 %).
- 1 cycle de charge peut consister en une charge complète de la capacité du Range Extender (0 % à 100 %) ou en plusieurs charges partielles qui s'additionnent pour atteindre 100 % de la capacité de charge.
- La capacité du range extender doit être d'au moins 60 % après 500 cycles de charge.

## 4 Transport

- Le transport des batteries au lithium est soumis à des lois et réglementations spécifiques à chaque pays. Informez-vous sur les prescriptions régionales respectives et assurez-vous de les respecter lors du transport.
- Lors du transport, respectez les exigences particulières en matière d'emballage et d'étiquetage en vigueur dans votre pays.
- Informez-vous sur le transport de la batterie et sur les emballages de transport appropriés auprès d'un vendeur de vélos agréé par TQ. Pour le transport en dehors du cadre du vélo, nous recommandons une boîte de transport certifiée.

## 5 Stockage

- Conservez le Range Extender à température ambiante (environ 10 °C à 20 °C) et à l'abri de la lumière directe du soleil.
- Ne stockez pas le Range Extender à proximité de sources de chaleur ou d'autres matériaux facilement inflammables.
- Stockez le Range Extender dans des locaux secs (humidité inférieure à 70 %) et protégez-le de la pluie et de l'humidité.
- Ne stockez le Range Extender que dans des pièces équipées de détecteurs de fumée.
- Chargez le Range Extender à environ 30 % à 60 % avant de le stocker.
- Vérifier le Range Extender tous les 6 mois et le recharger à environ 30 % à 60 %.
- Chargez complètement le Range Extender avant de l'utiliser.
- Ne pas stocker le Range Extender avec le chargeur branché.

## 6 Nettoyage

- N'immergez jamais le Range Extender dans l'eau pour le nettoyer.
- Ne nettoyez jamais le Range Extender avec un jet d'eau.
- Nettoyez le Range Extender uniquement avec un chiffon doux et humide.
- Si le Range Extender ne fonctionne plus, veuillez vous adresser à un vendeur de vélos agréé par TQ.

## 7 Maintenance et service

Faites effectuer tous les travaux de service, de réparation ou d'entretien par un vendeur de vélos agréé par TQ. Votre vendeur de vélos peut également vous aider pour toute question concernant l'utilisation du véhicule, le service, la réparation ou l'entretien.

## 8 Mise au rebut

Les composants du système d'entraînement et les batteries doivent être triés pour permettre un recyclage respectueux de l'environnement. Ne les jetez pas dans les déchets ménagers.



- Éliminez les composants métalliques et plastiques conformément à la réglementation en vigueur dans votre pays.
- Mettez les composants électriques au rebut conformément aux réglementations spécifiques à chaque pays. Dans les pays de l'UE, respectez par exemple les mises en œuvre nationales de la directive relative aux déchets d'équipements électriques et électroniques 2012/19/UE (WEEE).
- Éliminez les piles et les accumulateurs conformément aux réglementations nationales en vigueur. Dans les pays de l'UE, respectez par exemple les dispositions nationales d'application de la directive sur les piles usagées 2006/66/CE en relation avec les directives 2008/68/CE et (UE) 2020/1833.
- Respectez en outre les prescriptions et les lois de votre pays en matière d'élimination.

Vous pouvez également remettre les composants du système de propulsion dont vous n'avez plus besoin à un revendeur de vélos agréé par TQ.



## REMARQUE

Pour plus d'informations et consulter le mode d'emploi en d'autres langues, veuillez vous rendre sur [www.tq-ebike.com/en/support/manuals](http://www.tq-ebike.com/en/support/manuals) ou scanner ce le QR-code suivant:

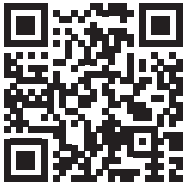

Nous avons vérifié la conformité du contenu du présent document avec le produit qui y est décrit. Ne pouvant toutefois exclure toute divergence, nous ne pouvons pas nous porter garants de la conformité intégrale.

Les informations contenues dans cet imprimé sont régulièrement vérifiées et les corrections nécessaires sont incluses dans les éditions suivantes.

Toutes les marques mentionnées dans ce manuel sont la propriété de leurs détenteurs respectifs.

Copyright © TQ-Systems GmbH



# HPR Range Extender V01 160 Wh



**Manuale d'uso**  
IT

# 1 Sicurezza



Queste istruzioni contengono informazioni che dovete osservare per la vostra sicurezza personale e per evitare lesioni personali e danni alla proprietà. Sono evidenziati da triangoli di avvertimento e mostrati di seguito secondo il grado di pericolo.

- ▶ Leggere completamente le istruzioni prima della messa in funzione e dell'uso. Questo vi aiuterà ad evitare pericoli ed errori.
- ▶ Conservare il manuale per riferimenti futuri. Questo manuale d'uso è parte integrante del prodotto e deve essere consegnato o venduto a terzi.

## NOTA

Osservate anche la documentazione aggiuntiva per gli altri componenti del sistema di azionamento e la documentazione allegata alla vostra e-bike.

## 1.1 Classificazione dei pericoli

### PERICOLO

La parola di segnalazione indica un pericolo con un **alto** grado di rischio che, se non evitato, provocherà la morte o lesioni gravi.

### WARNING

La parola di segnalazione indica un pericolo con un grado **medio** di rischio che, se non evitato, provocherà la morte o lesioni gravi.

### ATTENZIONE

La parola di segnalazione indica un pericolo con un **basso** livello di rischio che, se non evitato, potrebbe provocare una lesione minore o moderata.

## NOTA

Ai fini di queste istruzioni, una nota è un'informazione importante sul prodotto o la parte pertinente delle istruzioni a cui si deve prestare particolare attenzione.

## 1.2 Uso previsto

L'estensore di gamma HPR è destinato esclusivamente ad alimentare il sistema di azionamento HPR50 e non deve essere utilizzato per altri scopi.

Qualsiasi altro uso o uso che va oltre questo è considerato improprio e comporterà la perdita della garanzia. In caso di uso improprio, TQ-Systems GmbH non si assume alcuna responsabilità per eventuali danni che possono verificarsi e non garantisce il funzionamento impeccabile e funzionale del prodotto.

L'uso previsto comprende anche l'osservanza di queste istruzioni e di tutte le informazioni in esse contenute, nonché le informazioni sull'uso previsto nei documenti supplementari allegati alla e-bike.

Il funzionamento ineccepibile e sicuro del prodotto richiede un trasporto, uno stoccaggio, un montaggio e una messa in funzione adeguati.

## 1.3 Istruzioni di sicurezza per il Range Extender HPR

- Il montaggio del Range Extender HPR può essere effettuato solo da rivenditori autorizzati. Il personale deve essere adeguatamente qualificato, ad esempio attraverso una formazione come tecnico meccatronico delle due ruote. Devono essere in grado di riconoscere i possibili pericoli durante il montaggio. In caso contrario, c'è il rischio che il Range Extender o altre batterie agli ioni di litio sulla e-bike vengano danneggiate o che il Range Extender si stacchi durante la corsa a causa di un fissaggio insufficiente.
- Pericolo di esplosione e di incendio in caso di alloggiamento danneggiato del Range Extender
  - Se l'alloggiamento del Range Extender è danneggiato, assicuratevi di farlo sostituire da un rivenditore di biciclette autorizzato TQ, anche se il Range Extender è ancora funzionante.
  - Non tentare alcuna riparazione.
- Pericolo di esplosione e di incendio in caso di cortocircuito dei poli del Range Extender
  - Tenere il Range Extender lontano da oggetti metallici perché c'è il rischio di cortocircuiti. Non permettere che chiodi, viti o altri oggetti piccoli, appuntiti e/o metallici entrino in contatto con il Range Extender (presa di carica/scarica).
- Pericolo di esplosione e di incendio in caso di calore elevato, fuoco o contatto con l'acqua
  -  Evitare di esporre il Range Extender a calore elevato, ad esempio alla luce diretta del sole prolungata.
    - Non immergere mai il Range Extender in acqua.

- Rischio di avvelenamento da gas provenienti da un Range Extender che fuma o brucia, in caso di Range Extender danneggiato o di uso improprio
  - Fate attenzione a non respirare i fumi altamente tossici di un Range Extender fumante o in fiamme.
  - Assicurare una buona ventilazione e consultare un medico se si notano effetti indesiderati sugli organi respiratori. I vapori possono irritare gli organi respiratori.
- L'uso improprio può provocare la fuoriuscita di liquido dall'estensore di gamma. Evitare qualsiasi contatto con questo liquido. Lavare con acqua se si entra in contatto con il liquido. Inoltre, consultare un medico se il liquido è entrato in contatto con gli occhi. Il liquido che fuoriesce dal Range Extender può causare irritazioni o ustioni.
- Non sottoporre mai il Range Extender a shock meccanici per evitare danni al Range Extender.
- Il Range Extender deve essere usato solo da adulti. Tenere il Range Extender lontano dalla portata dei bambini.
-  Non aprire mai l'alloggiamento di Range Extender o tentare di smontare il Range Extender.
- Non rompere o forare mai il Range Extender.
- Caricare il Range Extender solo in stanze ben ventilate.
- Usare solo il caricabatterie TQ designato per caricare il Range Extender.
- Utilizzare solo il Range Extender originali HPR per alimentare il sistema di azionamento.

## 2 Dati tecnici

Tensione nominale	50,4 V
Capacità nominale	2,8 Ah
Energia nominale	160 Wh
Logica di scarico	Quando si utilizza la e-bike, si scarica prima il Range Extender e poi la batteria.
Dimensioni	Ø 76 mm, Lunghezza 185 mm
Classe di protezione	IP66
Intervallo di temperatura di carica	0 °C a 40 °C / 32 °F a 104 °F
Temperatura d'esercizio	-10 °C a 60 °C / 14 °F a 140 °F
Temperatura di conservazione	10 °C a 20 °C / 50 °F a 68 °F
Peso	ca. 950 g (senza fissaggio del telaio come FIDLOCK®)

Tab. 1: Dati tecnici – HPR Range Extender

## 3 SCOTT eRIDE TQ BATTERY HOLDER

### ▼ I. PRODUCT CONTENT

Produktinhalt | Contenu du produit | Contenido del producto | Contenuto prodotto

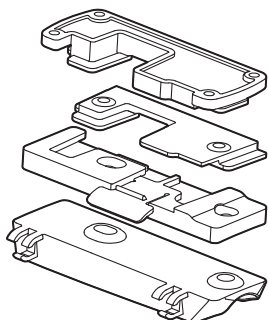

#### A Battery quick-release base

Quick-release Akku-Basis | Base de batterie quick-release | Base de liberación rápida de la batería | Base a sgancio rapido della batteria

#### B Bottle cage quick-release base

Quick-release Trinkflaschenhalter-Basis | Base de porte-bidons quick-release | Base de liberación rápida del portabidones | Base a sgancio rapido del porta borraccia

#### C Accessories holder base

Zubehör-Halter | Base pour support à accessoires | Base del soporte para accesorios | Base di supporto accessori

#### D Seat tube adapter

Sitzrohr-Adapter | Adaptateur pour tube de selle | Adaptador del tubo del sillín | Adattatore tubo sella



E T15xM4xL8mm length



F M5xL8mm length



G M5xL10mm length



H M5xL14mm length

### ▼ II. AVAILABLE SPARE PARTS

Verfügbare Ersatzteile | Pièces détachées disponibles | Repuestos disponibles | Parti di ricambio disponibili



SCOTT eRide Range extender | 294537

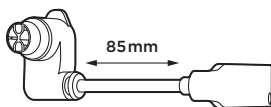

SCOTT eRide Range extender cable MTB | 294538

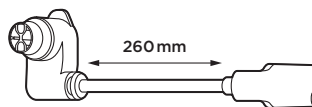

SCOTT eRide Range extender cable Road/Gravel | 294539

### ▼ III. BICYCLE SETUP

Fahrradsetup | Réglages sur le vélo | Reglaje de la bicicleta | Configurazione bici

#### PARTS SETUP

Setup von Teilen | Configuration des pièces | Configuración de componentes | Configurazione delle parti

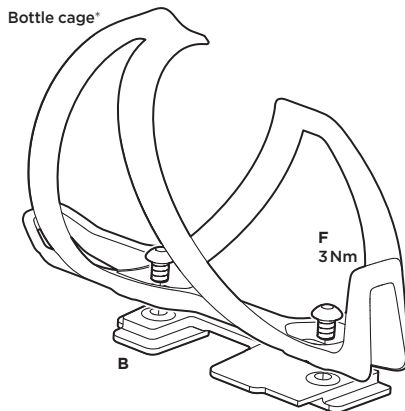
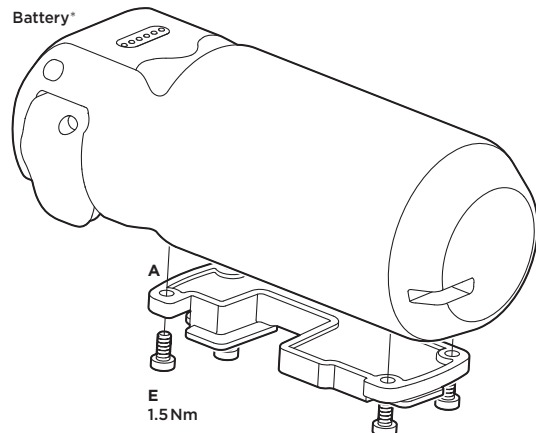

\*Sold separately | Einzeln erhältlich | Vendu séparément | Se vende por separado | Venduto separatamente

### SETUP ON DOWN TUBE AND SEAT TUBE

Setup an Unter- und Sitzrohr | Fixation sur tube diagonal et tube de selle |  
Configuración en tubo descendente y tubo del sillín | Configurazione su tubo obliquo e tubo sella

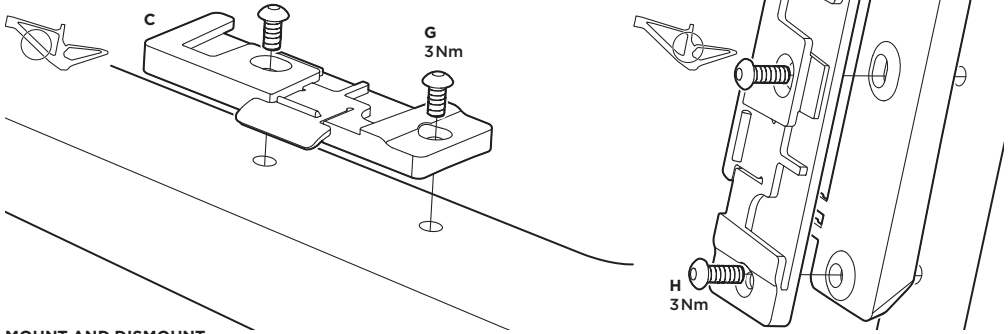

### MOUNT AND DISMOUNT

Anbringen und demontieren | Montage et retrait | Montaje y desmontaje | Montaggio e smontaggio

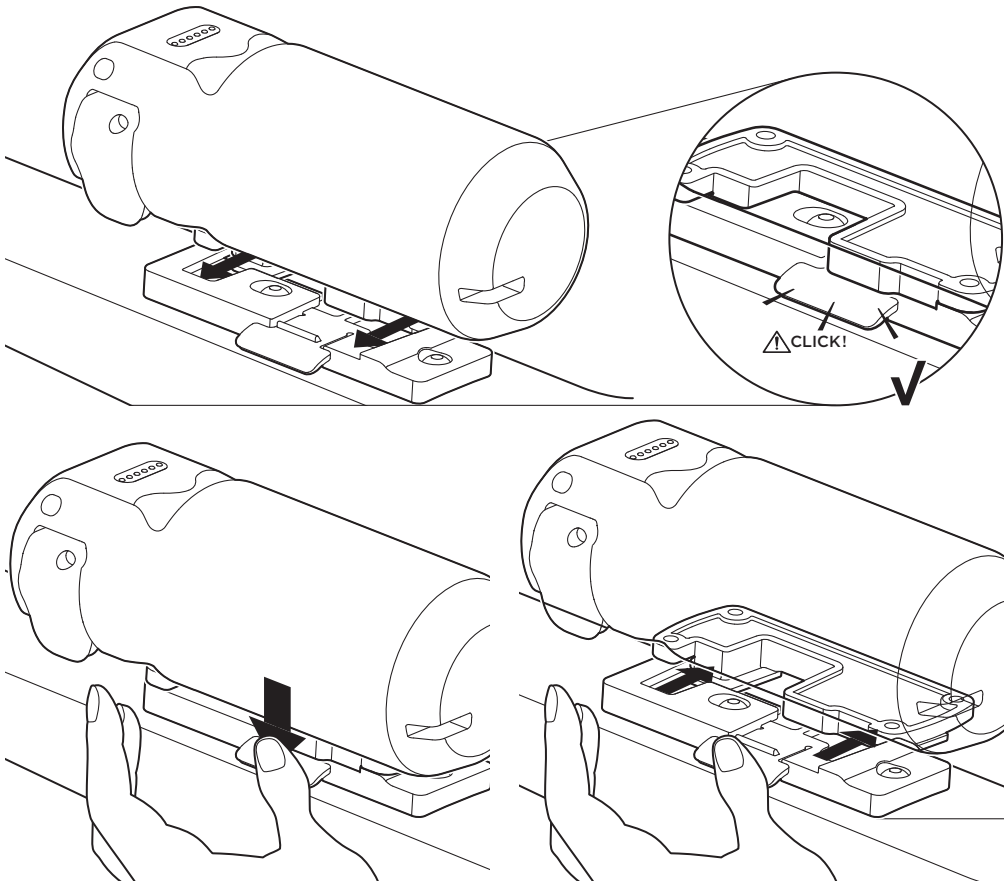

### 3.1.5 Collegare il cavo di connessione al Range Extender

- ▶ Collegate la spina (Pos. 1 in Fig. 7) del cavo di collegamento alla presa (Pos. 2 in Fig. 7) nel Range Extender.
- ▶ Fissate il connettore al Range Extender con la vite a brugol M3 × 8 (Pos. 3 in Fig. 7) inclusa nella fornitura del cavo, con una coppia di 1 Nm.  
Non usare mai una vite più lunga. Altrimenti c'è il rischio di danneggiare l'elettronica del Range Extender.

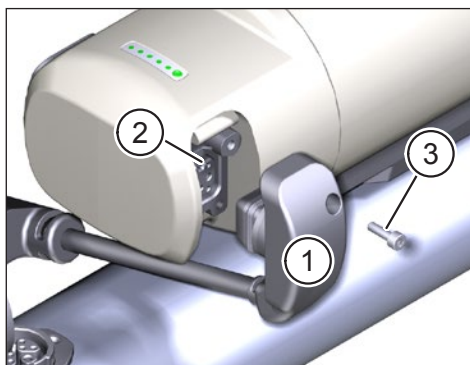

Fig. 7: Collegare il cavo di collegamento al Range Extender

#### NOTA

I cavi di collegamento sono disponibili in varie versioni con diverse lunghezze di cavi, tipi di connettori e orientamenti dei connettori per soddisfare i requisiti della rispettiva situazione di installazione.

- ▶ Chiedete al produttore della e-bike il cavo di collegamento necessario.

### 3.1.6 Collegare il cavo di collegamento alla porta di ricarica dell'e-bike

- ▶ Aprire il coperchio (Pos. 1 in Fig. 8) sulla porta di ricarica (Pos. 2 in Fig. 8) nel telaio della e-bike.
- ▶ Controllare che i contatti della porta di ricarica siano privi di sporcizia e pulirli se necessario.
- ▶ Allineare il connettore (Pos. 3 in Fig. 8) del cavo di collegamento in modo che i codici del connettore e della porta di ricarica corrispondano.
- ▶ Inserire la spina nella porta di ricarica e fissare la spina con il coperchio (Pos. 1 in Fig. 8).

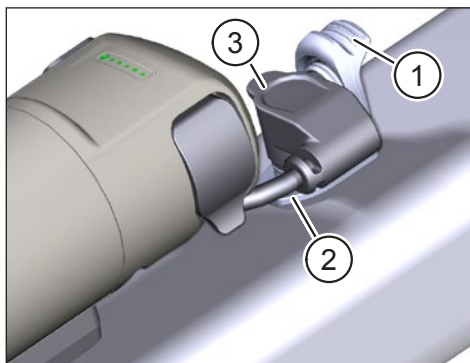

Fig. 8: Collegare il cavo di connessione alla porta di ricarica

## **ATTENZIONE**

### **Rischio di incidente a causa del cavo di collegamento appeso liberamente sul Range Extender**

- ▶ Collegare sempre il Range Extender alla porta di ricarica della batteria nel telaio della bicicletta quando si è installato il Range Extender sulla bicicletta.

Altrimenti, c'è il rischio che il cavo di collegamento che pende liberamente sul Range Extender si impigli nei pedali durante la guida e quindi causi una caduta.

## **3.2 Caricare il Range Extender**

### **WARNING**

#### **Pericolo di incendio o di scossa elettrica a causa di danni alla batteria, al Range Extender, al caricatore, al cavo e alla spina**

- ▶ Non caricare mai il Range Extender se si notano danni alla batteria, al Range Extender, al caricatore, ai cavi o ai connettori.
- ▶ Eseguire il processo di carica solo in un luogo dove non ci sono materiali infiammabili nelle vicinanze.
- ▶ Il processo di ricarica non deve mai essere lasciato incustodito.

### **NOTA**

- Il sistema di azionamento rileva se il Range Extender è collegato alla porta di ricarica della batteria nel telaio della bicicletta. In questo caso, il sistema di azionamento è disattivato durante il processo di carica per motivi di sicurezza.
- Il sistema di ricarica rileva se il Range Extender è collegato alla porta di ricarica della batteria nel telaio della bicicletta. In questo caso, si caricano entrambi, prima la batteria e poi il Range Extender.

## **ATTENZIONE**

### **Rischio di incidente a causa del sistema di azionamento attivato durante il processo di carica**

- ▶ Collegare sempre il range extender alla porta di ricarica della batteria nel telaio della bicicletta quando si è installato il Range Extender sulla bicicletta.

Questo è l'unico modo per garantire che il sistema di azionamento sia disattivato durante la carica. Altrimenti, c'è il rischio che si possa avviare il sistema di guida durante la ricarica e che il cavo di ricarica inserito provochi danni o una caduta durante la partenza.

- ▶ Collegare il caricabatterie alla rete di alimentazione.

- ▶ Aprire il coperchio (Pos. 1 in Fig. 9) sulla porta di ricarica del Range Extender.

- ▶ Controllare che i contatti nella porta di ricarica (Pos. 2 in Fig. 9) siano privi di sporcizia e pulirli se necessario.

- ▶ Inserite la spina di ricarica (Pos. 3 in Fig. 9) del caricabatterie nella porta di ricarica del Range Extender.

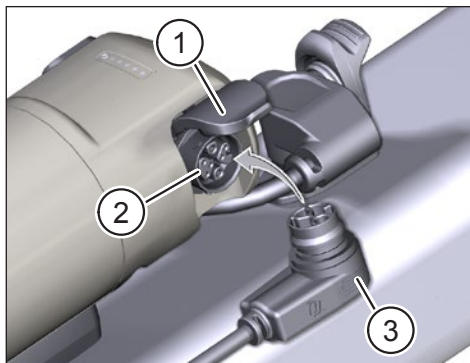

Fig. 9: Caricare il Range Extender

- ▶ Estrarre la spina del caricabatterie dalla porta di ricarica del Range Extender quando la ricarica è completa.
- ▶ Chiudere il coperchio della porta di ricarica quando la ricarica è terminata.
- ▶ Scollegare il caricabatterie dall'alimentazione.

### 3.3 Note sul caricamento

#### NOTA

La temperatura dell'estensore di gamma deve essere all'interno dell'intervallo di temperatura di carica ammissibile (0 °C a 40 °C / 32 °F a 104 °F). In caso contrario, il processo di ricarica non inizierà.

- Il Range Extender può essere caricato direttamente sulla e-bike o separatamente.
- Il sistema di propulsione è disattivato durante la ricarica quando il Range Extender è collegato alla porta di ricarica della batteria nel telaio della bicicletta.
- Lo stato di carica del Range Extender può essere letto sul display e sui 5 LED sul lato del Range Extender. Per attivare questo display, coprire brevemente con un dito il sensore di luce a sinistra dei LED.
- I nuovi Range Extender hanno un livello di carica dal 20 % al 30 % causa dei regolamenti sui trasporti e devono essere ricaricati entro meno di 6 mesi dalla fabbricazione.
- Il Range Extender dovrebbe essere ricaricato immediatamente dopo essere stato completamente scaricato (stato di carica <5 %).
- 1 ciclo di carica può consistere in una carica completa della capacità del Range Extender (da 0 % a 100 %) o in diverse cariche parziali che si sommano fino al 100 % della capacità di carica.
- La capacità del Range Extender dovrebbe essere almeno del 60 % dopo 500 cicli di ricarica.

## 4 Trasporto

- Il trasporto di batterie al litio è soggetto a leggi e regolamenti specifici del paese. Informatevi sulle rispettive norme regionali e osservatele durante il trasporto.
- Durante il trasporto, osservare i requisiti speciali per l'imballaggio e l'etichettatura che si applicano nel vostro paese.
- Consultate un rivenditore di biciclette autorizzato TQ per informazioni sul trasporto della batteria e sull'imballaggio di trasporto adatto. Per il trasporto al di fuori del telaio della bicicletta, raccomandiamo una scatola di trasporto certificata.

## 5 Stoccaggio

- Conservare il Range Extender a temperatura ambiente (ca. 10 °C a 20 °C) e non esporlo alla luce diretta del sole.
- Non conservare il Range Extender vicino a fonti di calore o altri materiali altamente infiammabili.
- Conservare il Range Extender in ambienti asciutti (umidità inferiore al 70 %) e proteggerlo da pioggia e umidità.
- Conservare il Range Extender solo in stanze dotate di rilevatori di fumo.
- Caricare il Range Extender a ca. 30 % a 60 % prima di riporlo.
- Überprüfen Sie den Range Extender alle 6 Monate und laden Sie ihn wieder auf ca. 30 % bis 60 % auf.
- Caricare completamente il Range Extender prima dell'uso.
- Non conservare il Range Extender con il caricatore collegato.

## 6 Pulizia

- Non immergere mai il Range Extender in acqua per pulirlo.
- Non pulire mai il Range Extender con un getto d'acqua.
- Pulire il Range Extender solo con un panno morbido e umido.
- Se il Range Extender non funziona più, contattate un rivenditore di biciclette autorizzato TQ.

## 7 Manutenzione e servizio

Fate eseguire tutti i lavori di assistenza, riparazione o manutenzione da un rivenditore di biciclette autorizzato TQ. Il vostro rivenditore di biciclette può anche aiutarvi con qualsiasi domanda sull'uso del veicolo, l'assistenza, la riparazione o la manutenzione.

## 8 Smaltimento rispettoso dell'ambiente

I componenti del sistema di azionamento e le batterie non devono essere smaltiti nella spazzatura residua.



- Smaltire i componenti metallici e plastici in conformità alle norme specifiche del paese.
- Smaltire i componenti elettrici in conformità alle normative specifiche del paese. Nei paesi dell'UE, per esempio, osservare le implementazioni nazionali della direttiva sui rifiuti di apparecchiature elettriche ed elettroniche 2012/19/EU (WEEE).
- Smaltire le batterie e le batterie ricaricabili secondo le norme specifiche del paese. Nei paesi dell'UE, per esempio, osservate l'attuazione nazionale della direttiva sulle batterie di scarto 2006/66/EG in relazione alle linee guida 2008/68/EG e (EU) 2020/1833.
- Inoltre, osservate i regolamenti e le leggi del vostro paese per lo smaltimento.

Inoltre, è possibile restituire i componenti del sistema di trasmissione che non sono più necessari a un rivenditore di biciclette autorizzato TQ.



## NOTA

Per ulteriori informazioni e per le istruzioni per l'uso di TQ in varie lingue, visitate [www.tq-ebike.com/en/support/manuals](http://www.tq-ebike.com/en/support/manuals) o scansionare questo codice QR.

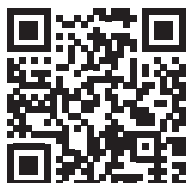

Abbiamo controllato che il contenuto di questa pubblicazione sia conforme al prodotto descritto. Tuttavia, non si possono escludere deviazioni, per cui non ci assumiamo alcuna responsabilità per la completa conformità e correttezza.

Le informazioni contenute in questa pubblicazione sono controllate regolarmente e le correzioni necessarie sono incluse nelle edizioni successive.

Tutti i marchi menzionati in questo manuale sono di proprietà dei rispettivi proprietari.

Copyright © TQ-Systems GmbH



© SCOTT Sports SA 2024. All rights reserved.

The information contained in this manual is in various languages but only the English version will be relevant in case of conflict.

P.E.D Zone C1, Rue Du Kiell 60 | 6790 Aubange | Belgium Distribution: SSG (Europe) Distribution Center SA SCOTT Sports SA | 11 Route du Crochet | 1762 Givisiez | 2022 SCOTT Sports SA [www.scott-sports.com](http://www.scott-sports.com) Email: [webmaster.marketing@scott-sports.com](mailto:webmaster.marketing@scott-sports.com)