

HEADLIGHT  
NANAIMO 1200  
MANUAL

---

/SYNCROS.COM





# CONTENTS | CONTENU | INHALT | CONTENIDO | CONTEÚDO | INDICE

---

**INTRODUCTION** | INTRODUCTION | EINLEITUNG |  
INTRODUCCIÓN | INTRODUÇÃO | INTRODUZIONE **04**

**PRODUCT CONTENT** | CONTENU DU PRODUIT |  
PRODUKTINHALT | CONTENIDO DEL PRODUCTO |  
CONTEÚDO DO PRODUTOT | CONTENUTO PRODOTTO **04**

**QUICK START GUIDE** | GUIDE DE DÉMARRAGE RAPIDE |  
KURZANLEITUNG | GUÍA DE INICIO |  
GUIA DE INÍCIO RÁPIDO | GUIDA RAPID **04**

**AVAILABLE SPARE PARTS** | PIÈCES DÉTACHÉES DISPONIBLES |  
VERFÜGBARE ERSATZTEILE | REPUESTOS DISPONIBLES |  
PEÇAS SOBRESSALENTES DISPONÍVEIS |  
PARTI DI RICAMBIO DISPONIBILI | **07**

**BICYCLE SETUP** | RÉGLAGES SUR LE VÉLO |  
FAHRRADSETUP | REGLAJE DE LA BICICLETA |  
CONFIGURAÇÃO NA BICICLETA | CONFIGURAZIONE BICI **07**

**HOMOLOGATION** | HOMOLOGATION | ZULASSUNG |  
HOMOLOGACIÓN | HOMOLOGAÇÃO | OMOLOGAZIONE **09**

**CONTACT INFO** | INFORMATIONS DE CONTACT |  
KONTAKTDATEN | DATOS DE CONTACTO |  
INFORMAÇÕES DE CONTACTO | CONTATTACI **11**

# I. INTRODUCTION

INTRODUCTION / EINLEITUNG / INTRODUCCIÓN / INTRODUÇÃO / INTRODUZIONE

## HEADLIGHT NANAIMO 1200 | 288358

**BATTERY TYPE** / TYPE DE BATTERIE / AKKUTYP / TIPO DE BATERÍA / TIPO DE BATERIA / TIPO BATTERIA

Lithium Ion battery pack

**OUTPUT** / SORTIE / LEISTUNG / SALIDA / SAÍDA / INTENSITÀ

5200mAh

**VOLTAGE** / VOLTAGE / SPANNUNG / VOLTAJE / TENSÃO / VOLTAGGIO

3.7V, 19.4Wh

# II. PRODUCT CONTENT

CONTENU DU PRODUIT / PRODUKTINHALT / CONTENIDO DEL PRODUCTO /  
CONTEÚDO DO PRODUTO / CONTENUTO PRODOTTO

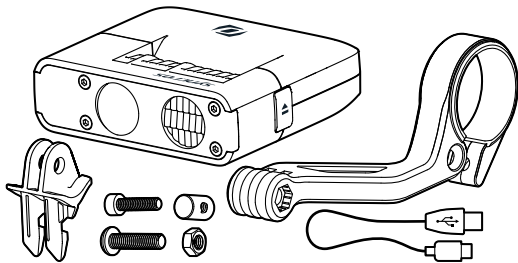

# III. QUICK START GUIDE

GUIDE DE DÉMARRAGE RAPIDE / KURZANLEITUNG / GUÍA DE INICIO / GUIA DE INÍCIO RÁPIDO / GUIDA RAPIDA

## BATTERY CHARGING

CHARGEMENT DE BATTERIE / AUFLADEN DES AKKUS / CARGA DE LA BATERÍA /  
CARREGAMENTO DA BATERIA / RICARICA DELLA BATTERIA

We duly recommend to charge the light before its first use. To optimize its charging time, please ensure that USB port or charger carries at least 1A amperage. Estimated charging time: 6h30

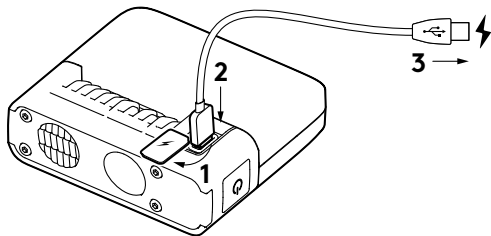

Nous vous conseillons de charger la lampe avant la première utilisation. Pour optimiser le temps de chargement, assurez-vous que le port USB ou le chargeur supporte un ampérage minimum de 1 A. Temps de charge estimé : 6h30

Wir empfehlen, das Licht vor dem ersten Gebrauch aufzuladen. Für eine optimale Ladezeit solltest du sichergehen, dass der USB-Anschluss oder das Ladekabel einen Ladestrom von mindestens 1 A bieten. Geschätzte Ladezeit : 6,5 Std.

Recomendamos cargar la luz antes de su primer uso. Para optimizar el tiempo de carga, comprueba que el puerto USB o el cargador portan una intensidad de como mínimo 1 A. Tiempo de carga aproximado: 6h30

Recomendamos que carregue a unidade de iluminação antes da sua primeira utilização. Para otimizar o tempo de carregamento, certifique-se de que a porta USB ou carregador apresenta uma amperagem de, pelo menos, 1 A. Tempo de carregamento estimado: 6h30

Consigliamo di caricare il faro prima del primo utilizzo. Per ottimizzare i tempi di carica assicurarsi che il cavo USB o il caricatore offrano almeno 1 A di potenza. Tempo di carica stimato : 6h30'

### Battery loading status

Niveau de charge de la batterie / Akku-Ladezustand / Estado de carga de la batería / Estado de carregamento de bateria / Stato di carica della batteria



40% - 100%

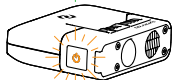

10% - 40%

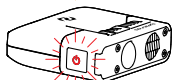

< 10%

When power button turns off, battery is then loaded, light can be unplugged and USB port closed again. When light unit is turned off, a quick press shows battery level.

Lorsque le bouton d'alimentation s'éteint, c'est que la batterie est chargée. La lampe peut alors être débranchée et le port USB refermé. Lorsque la lampe est éteinte, une rapide pression sur le bouton indiquera le niveau de batterie.

Wenn der Ein-/Aus-Schalter nicht mehr leuchtet, ist der Akku aufgeladen. Du kannst das Licht vom Stecker trennen und den USB-Anschluss wieder schließen. Wenn die Lichteinheit ausgeschaltet ist, zeigt ein kurzes Drücken des Schalters den Ladezustand.

Quando se apaga el botón de encendido, la batería está cargada, la luz puede desenchufarse y el puerto USB puede volver a cerrarse. Cuando la unidad de iluminación esté apagada, pulsa un instante el botón para ver el nivel de carga.

Quando o botão de alimentação desliga, a bateria está carregada, a unidade de iluminação pode ser desligada e a porta USB fechada. Quando a unidade de iluminação está desligada, ao premir levemente é indicado o nível de bateria.





Quando il bottone di accensione si spegne la batteria sarà carica, la luce potrà essere staccata e la porta USB richiusa. Quando il fanale è spento, una pressione rapida del bottone mostra il livello della batteria.

## RUNNING TIMES AND MODES

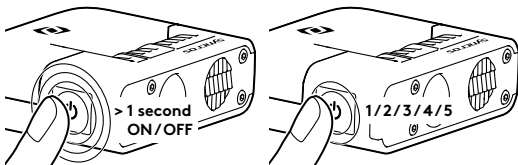
DURÉES ET MODES DE FONCTIONNEMENT / LAUFZEITEN UND MODI /

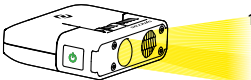
TIEMPOS Y MODOS DE FUNCIONAMIENTO / TEMPO E MODOS DE FUNCIONAMENTO / DURATA E MODALITÀ

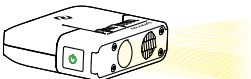

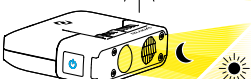
Mode Mode / Modus / Modo / Modo / Modalità	Runtime Durée/Laufzeit/Tiempo/ Tempo de funcionamento/ Durata	Output Leistung / Intensité / Salida / Saída / Intensità
<b>1 Steady High</b> Constant fort Stabil hoch Larga constante Estável Elevado Forte costante	 1h30	1200lm
<b>2 Steady Medium</b> Constant moyen Stabil mittel Media constante Estável Médio Media costante	 3h	800lm
<b>3 Steady Low</b> Constant faible Stabil niedrig Corta constante Estável Baixo Bassa costante	 6h	400lm
<b>4 Steady Flashing</b> Flash régulier Stabil blinkend Parpadeo constante Estável Intermitente Flash regolare	 16h	200lm
<b>5 Light sensitive mode*</b> Mode adaptatif à la lumière environnante Lichtempfindlichkeits-Modus Sensible a la luz Sensível à Luz Adattiva alla luce dell'ambiente circostante	 16h	100lm - 600lm

\* In Auto mode, runtime depends on the proportion of time spent flashing in daylight or at night.

La durée de vie de ce mode est sujette à la proportion de temps passée entre les modes flash jour et nuit.

Im Auto-Modus hängt die Laufzeit davon ab, wie viel Zeit bei Tageslicht oder nachts geblinkt wird.

En modo Auto, el tiempo de funcionamiento depende de la proporción de tiempo que ha pasado parpadeando de día o de noche.

No modo Auto, o tempo de funcionamento depende da proporção de tempo passado a funcionar durante o dia ou à noite.

La durata della batteria in quest'ultima modalità è proporzionale al tempo passato in funzione giorno o notte.

## IV. AVAILABLE SPARE PARTS

PIÈCES DÉTACHÉES DISPONIBLES / VERFÜGBARE ERSATZTEILE /  
REPUESTOS DISPONIBLES / PEÇAS SOBRESSALENTES DISPONÍVEIS / PARTI DI RICAMBIO DISPONIBILI

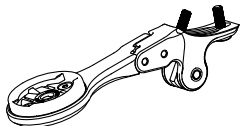

SYNCROS FRONT MOUNT IC IM  
| 288148

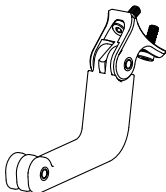

SYNCROS FRONT MOUNT IC,  
GOPRO-INTERFACE | 288150

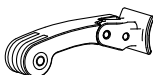

SYNCROS FRONT MOUNT AM  
STEM GOPRO-INTERFACE | 288152



SYNCROS ADAPTER COMP.  
MOUNT IC | 288155

## V. BICYCLE SETUP

RÉGLAGES SUR LE VÉLO / FAHRRADSETUP / REGLAJE DE LA BICICLETA /  
CONFIGURAÇÃO NA BICICLETA / CONFIGURAZIONE BICI

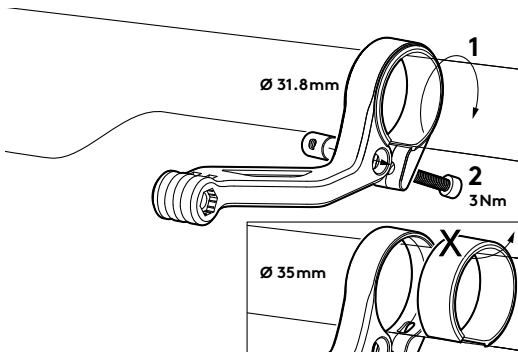

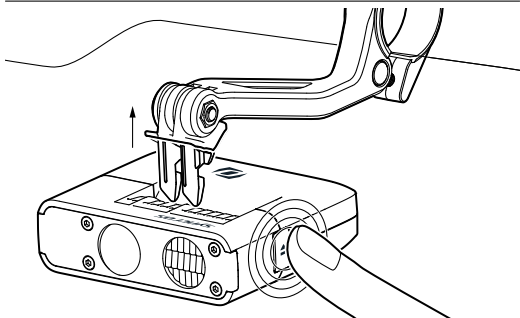
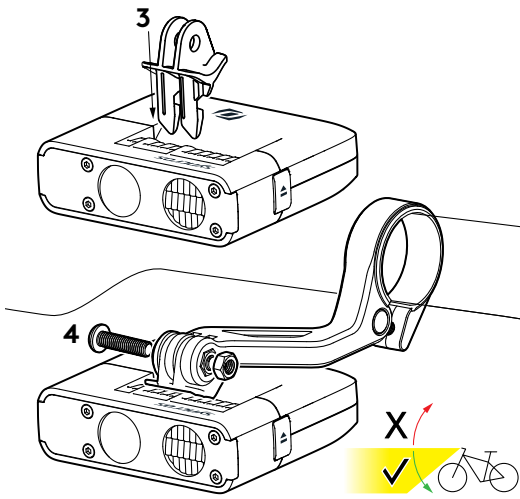

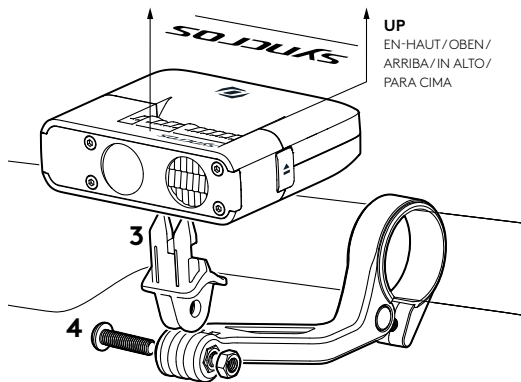

## VI. HOMOLOGATION

HOMOLOGATION / ZULASSUNG / HOMOLOGACIÓN / HOMOLOGAÇÃO / OMOLOGAZIONE

EU declarations of conformity are available at [www.scott-sports.com/conformity](http://www.scott-sports.com/conformity)

EU Regulation: This SYNCROS product complies with the requirements of EMC Directive 2014/30/EU, Low Voltage Directive 2014/35/EU, and RoHS Directive 2011/65/EU.

Tested by: SGS Taiwan Ltd., 134, Wu Kung Road, New Taipei Industrial Park, Wu Ku District, New Taipei City, Taiwan. Tel: +886 2 2299 3979



This symbol indicated that your SYNCROS product contains a battery and/or an electronic component, and it must be disposed of in an environmentally friendly manner, separate from household waste. FOLLOW DISPOSAL REGULATION IN YOUR COUNTRY OR ASK SYNCROS or your SYNCROS retailer for further information or take-back program.



Note: This equipment has been tested and found to comply with the limits for a Class B digital device, pursuant to part 15 of the FCC Rules. These limits are designed to provide reasonable protection against harmful interference in a residential installation. This equipment generates, uses and can radiate radio frequency energy and, if not installed and used in accordance with the instructions, may cause harmful interference to radio communications. However, there is no guarantee that interference will not occur in a particular installation. If this equipment does cause harmful interference to radio or television reception, which can be determined by turning the equipment off and on, the user is encouraged to try to correct the interference by one or more of the following measures:

- Reorient or relocate the receiving antenna.
- Increase the separation between the equipment and receiver.
- Connect the equipment into an outlet on a circuit different from that to which the receiver is connected.
- Consult the dealer or an experienced radio/TV technician for help.

Keep this information brochure in a safe place for product-specific questions.

Never use a damaged or faulty product, battery or charger.

Do not attempt to repair this product yourself, as opening or removing covers may expose you to dangerous voltage points or other risks.

Les déclarations de conformité EU sont disponibles sous [www.scott-sports.com/conformity](http://www.scott-sports.com/conformity)  
Règlements européens: Ce produit SYNCROS est conforme aux exigences de la Directive CEM 2014/30/EU, de la Directive sur les faibles voltagés 2014/35/EU et de la Directive RoHS 2011/65/EU.

Testé par: SGS Taiwan Ltd., 134, Wu Kung Road, New Taipei Industrial Park, Wu Ku District, New Taipei City, Taiwan. Tel: +886 2 2299 3979

Ce symbole indique que votre produit SYNCROS contient une batterie et/ou un composant électronique qui doit être jeté de façon écologique, séparé des déchets ménagers. SUIVEZ LES RÈGLES D'ÉLIMINATION DES DÉCHETS DE VOTRE PAYS OU CONTACTEZ SYNCROS ou votre détaillant SYNCROS pour de plus amples informations ou concernant un éventuel programme de reprise.

Conservez cette brochure informative dans un endroit sûr pour les questions spécifiques au produit.

N'utilisez jamais un produit, une batterie ou un chargeur endommagé ou défectueux.

N'essayez pas de réparer ce produit vous-même, car l'ouverture ou le retrait des protections peut vous exposer à des niveaux de voltage dangereux ou à d'autres risques.

Sämtliche EU-Konformitätsklärungen sind verfügbar unter [www.scott-sports.com/conformity](http://www.scott-sports.com/conformity)  
EU-Bestimmungen: Dieses SYNCROS-Produkt entspricht den Anforderungen der EMV-Richtlinie 2014/30/EU, der Niederspannungsrichtlinie 2014/35/EU und der RoHS-Richtlinie 2011/65/EU.

Gepüft durch: SGS Taiwan Ltd., 134, Wu Kung Road, New Taipei Industrial Park, Wu Ku District, New Taipei City, Taiwan. Tel: +886 2 2299 3979

Dieses Symbol zeigt an, dass dein SYNCROS-Produkt einen Akku und/oder eine elektronische Komponente enthält, diese müssen auf umweltfreundliche Weise und getrennt vom Hausmüll entsorgt werden. BEFOLGE DIE ABFALLENTSORGUNGSVORSCHRIFTEN DEINES LANDES ODER FRAGE BEI SYNCROS oder deinem SYNCROS-Händler nach weiteren Angaben oder Informationen zu einem Rücknahme-Programm.

Bewahre diese Informationsbrochüre an einem sicheren Ort auf, um Fragen zum Produkt klären zu können.

Verwende niemals Produkte, Ladekabel oder Akkus, die Schäden oder Mängel aufweisen.

Versuche nicht, dieses Produkt selbst zu reparieren, da das Öffnen oder Entfernen von Abdeckungen gefährliche, unter Spannung stehende Bereiche freilegen oder für anderweitige Risiken sorgen kann.

Las declaraciones de conformidad disponibles en [www.scott-sports.com/conformity](http://www.scott-sports.com/conformity)

Normativa de la UE: Este producto de SYNCROS cumple los requisitos estipulados por las directivas de compatibilidad electromagnética (EMC) 2014/30/EU, de baja tensión 2014/35/EU y de restricción de uso de materiales peligrosos en aparatos eléctricos y electrónicos 2011/65/EU.

Probadas por: SGS Taiwan Ltd., 134, Wu Kung Road, New Taipei Industrial Park, Wu Ku District, New Taipei City, Taiwan. Tel: +886 2 2299 3979

Este símbolo indica que tu producto SYNCROS contiene una batería o componentes eléctricos; cuanto tengas que desecharlo, sepáralo de la basura doméstica y asegúrate de que se desecha de manera ecológica. SIGUE LAS NORMATIVAS DE RESIDUOS DE TU PAÍS O PÍDE A SYNCROS o a tu distribuidor de SYNCROS más información o asistencia con un programa de devoluciones.

Guarda este folleto informativo en lugar seguro por si surge alguna duda con el producto en cuestión.

No utilices un producto, una batería o un cargador que estén dañados o sean defectuosos.

No intentes reparar este producto por tu cuenta; al abrir o quitar las tapas podrías exponerte a puntos de voltaje peligrosos o a otros riesgos.

As Declarações de conformidade da UE estão disponíveis em [www.scott-sports.com/conformity](http://www.scott-sports.com/conformity)

Regulamentos UE: Este produto SCOTT cumpre os requisitos da Diretiva EMC 2014/30/UE, Diretiva de Equipamento de Rádio 2014/53/UE, Diretiva de Baixa Tensão 2014/35/UE e a Diretiva RoHS 2011/65/UE.

Testado e certificado por: SGS Taiwan Ltd., 134, Wu Kung Road, New Taipei Industrial Park, Wu Ku District, New Taipei City, Taiwan. Tel: +886 2 2299 3979

Este símbolo indica que o seu produto SYNCROS contém uma bateria e/ou componente eletrônico e deve ser eliminado de forma ecológica, separado dos resíduos domésticos. SIGA A REGULAMENTAÇÃO DE ELIMINAÇÃO NO SEU PAÍS OU SOLICITE À SYNCROS ou ao seu revendedor SYNCROS mais informações sobre o programa de retoma.

Guarde esta brochura informativa num local seguro para caso de dúvidas relacionadas com o produto.

“Nunca utilize um produto, bateria ou carregador danificados ou defeituosos.

Não tente reparar o produto, sendo que ao abrir e remover tampas pode expor-se a pontos de tensão perigosos e outros riscos.”

Le dichiarazioni di conformità UE sono disponibili sul sito [www.scott-sports.com/conformity](http://www.scott-sports.com/conformity)

Normative UE: Questo prodotto SYNCROS è conforme ai requisiti della Direttiva EMC 2014/30/EU, direttiva sui bassi voltaggi 2014/53/UE e Direttiva RoHS 2011/65/UE.

Testato da: SGS Taiwan Ltd., 134, Wu Kung Road, New Taipei Industrial Park, Wu Ku District, New Taipei City, Taiwan. Tel: +886 2 2299 3979

Questo simbolo indica che il prodotto SYNCROS contiene una batteria e/o un componente elettronico che deve essere smaltito in modo ecologico, separato dai rifiuti domestici. SEGUIRE LE NORMATIVE SULLO SMALTIMENTO NEL PROPRIO PAESE O RIVOLGERSI A SYNCROS o al proprio rivenditore SYNCROS per ottenere ulteriori informazioni o per sapere come usufruire del programma di restituzione.

Tenere questo foglietto informativo in un luogo sicuro in caso di dubbi specifici sul prodotto.

Mai utilizzare un prodotto, batteria o caricabatteria danneggiato o difettoso.

Non tentare di riparare questo prodotto, in quanto l'apertura o la rimozione dei suoi gusci potrebbero esporre punti con voltaggi elevati o altri rischi.

## VII. CONTACT INFO

KONTAKTDATEN / INFORMATIONS DE CONTACT / DATOS DE CONTACTO /  
INFORMAÇÕES DE CONTACTO / CONTATTACI

Responsible for the development and commercialization in the EU and worldwide is: SCOTT Sports SA, Route du Crochet 11, CH-1762 Givisiez, Switzerland.  
Distribution USA: SCOTT USA Inc., 651 West Critchlow Drive, 84404 Ogden, USA.  
Importer for the UK: SCOTT Sports SA (UK Branch), Unit 3, Baker Road, Nelson Park West, Cramlington NE23 1WL, United Kingdom.  
All information related to importers is available at [www.syncros.com/ch/en/company/distributors](http://www.syncros.com/ch/en/company/distributors)

Responsable du développement et de la commercialisation dans l'EU et dans le reste du monde : SCOTT Sports SA, Route du Crochet 11, CH-1762 Givisiez, Switzerland.  
Distribution USA: SCOTT USA Inc., 651 West Critchlow Drive, 84404 Ogden, USA.  
Toutes les informations concernant les importateurs sont disponibles sur notre site [www.syncros.com/ch/en/company/distributors](http://www.syncros.com/ch/en/company/distributors)

Verantwortlich für die Entwicklung und den Vertrieb in der EU und weltweit : SCOTT Sports SA, Route du Crochet 11, CH-1762 Givisiez, Switzerland.  
Vertrieb in den USA: SCOTT USA Inc., 651 West Critchlow Drive, 84404 Ogden, USA.  
Sämtliche Informationen bezüglich Importeureurdaten sind verfügbar unter [www.syncros.com/ch/en/company/distributors](http://www.syncros.com/ch/en/company/distributors)

El responsable del desarrollo y la comercialización en la EU y el resto del mundo es : SCOTT Sports SA, Route du Crochet 11, CH-1762 Givisiez, Switzerland.  
Distribución USA: SCOTT USA Inc., 651 West Critchlow Drive, 84404 Ogden, USA.  
Toda la información relativa a los importadores de SCOTT la encontrará [www.syncros.com/ch/en/company/distributors](http://www.syncros.com/ch/en/company/distributors)

O responsável pelo desenvolvimento e comercialização na UE e em todo o mundo é : SCOTT Sports SA, Route du Crochet 11, CH-1762 Givisiez.  
Distribuição nos EUA: SCOTT USA Inc., 651 West Critchlow Drive, 84404 Ogden, EUA.  
Distribuição em outros países: SSG (Europa) Distribution Center SA, P.E.D Zone C1, Rue du Kiell 60, 6790 Aubange, Bélgica.  
Todas as informações relacionadas com importadores estão disponíveis em [www.scott-sports.com/company/distributors](http://www.scott-sports.com/company/distributors)

Il responsabile per lo sviluppo e la commercializzazione nel mondo e nella EU è : SCOTT Sports SA, Route du Crochet 11, CH-1762 Givisiez, Switzerland.  
Distribuzione USA: SCOTT USA Inc., 651 West Critchlow Drive, 84404 Ogden, USA.  
Tutte le informazioni relative agli importatori sono disponibili all'indirizzo [www.syncros.com/ch/en/company/distributors](http://www.syncros.com/ch/en/company/distributors)

### /SYNCROS.COM

The information contained in this manual is in various languages but only the English version will be relevant in case of conflict.

Les informations contenues dans ce manuel ont été traduites en plusieurs langues. Seule la langue anglaise fera foi en cas de litiges.

Die in dieser Bedienungsanleitung enthaltenen Informationen sind zwar auf verschiedenen Sprachen erhältlich, im Streitfalle ist aber lediglich die englische Version massgeblich.

La información que contiene este manual está traducida en varios idiomas, pero únicamente la versión en inglés será relevante en caso de conflicto.

As informações contidas neste manual encontram-se em diversos idiomas mas apenas a versão inglesa será relevante em caso de litígio.

Questo manuale contiene informazioni relative al prodotto in diverse lingue ma, in caso di contenzioso, farà fede quanto riportato nel manuale in lingua inglese.



Points de collecte sur [www.quefairedemesdechets.fr](http://www.quefairedemesdechets.fr)  
Privilégiez la réparation ou le don de votre appareil !



—  
All rights reserved © 2021-22 SYNCROS

SYNCROS | CH-1762 GIVISIEZ

Phone: +41 26 460 16 16

SSG (Europe) Distribution Center SA

P.E.D Zone C1, Rue du Kiell 60

6790 Aubange – Belgium

**/SYNCROS.COM**

---

Made in Taiwan

V2.260523