



SCOTT
SNOWMOBILE
**GOGGLES
& LENSES**

—

USER MANUAL



CONTENTS

ENGLISH	4
DEUTSCH	9
FRANÇAIS	15
ESPAÑOL	21
ITALIANO	27
SVENSKA	34
DANSK	39
FACEMASK INSTALLATION	45

ENGLISH

SNOWMOBILE GOGGLES & LENSES

I INTRODUCTION

Congratulations on choosing this quality SCOTT product. Before use, please read the following instructions carefully and keep these instructions in safe custody. This specific product line has been developed to offer you the best comfort and fit.

SCOTT Sports SA shall not accept any complaints arising from using the product for other purposes than that indicated in the present information notice, nor shall they be liable for any damages and/or losses due to improper use.

II LEGAL REQUIREMENTS

This SCOTT product is considered to be an item of Personal Protective Equipment (PPE) of Category II and as such is subject to the requirements laid down by the Regulation (EU) 2016/425 and Regulation (EU) 2016/425 as brought into UK law and amended.

RELEVANT HARMONIZED STANDARDS This product meets the testing and technical requirements set out by the standard EN13178:2000.

III INTENDED USE AND LIMITATIONS



This SCOTT equipment is strictly limited for the respective use indicated by the pictograms on the product (see chapter IV. Product information). The intended and reasonably foreseeable use of this product is solely: snowmobile activities; and should not be used for any other activities.



A- RISK AGAINST WHICH THE PPE IS SUPPOSED TO PROTECT SCOTT goggles and their accessories are not designed to withstand severe impacts from hard or sharp objects. They are personal protective equipment designed for eye protection, providing both optical and mechanical protection. No goggles can protect the wearer against all potential impacts. The purpose of SCOTT goggles and their accessories is to protect against wind, dust and harmful solar rays. Every original SCOTT lens provides 100% protection against UV rays. Depending on the type, our lenses have different light reduction or transmission values.

B- MISUSES These SCOTT goggles are not suitable for protection against direct observation of the sun, nor artificial light sources e.g. solarium. This product is not a toy; it is a piece of sports equipment and was developed and intended for sports purposes. They are not intended for use as paintball goggles. Improper use or product modification may cause the loss of protective properties or damage the equipment.

We recommend that the SCOTT product should not be left outside, exposed to low/high temperatures or direct sunlight, when not in use.

C- PERFORMANCE RECORDED This SCOTT product has been tested to perform according to the below transmission table (see chapter IV. Product information point ⑨).

TINT CATEGORY	SYMBOL	TRANSMISSION	DESCRIPTION
S0		80% - 100%	Clear or slightly tinted (clear lens)
S1		43% - 80%	Light filter (illuminator lens)

S2		18% - 43%	Medium universal filter (enhancer lens)
S3		8% - 18%	Dark filter (solar blocker lens)
S4		3% - 8%	Very dark filter

Note: For dark/foggy conditions, category S0 lenses (transparent) are appropriate.

D- LEVEL OF PROTECTION Our lenses correspond to optical class 1 in accordance with EN13178:2000. When used properly, it is assured that:

- 1- Eyes will be protected against harmful UV rays;
- 2- Sufficient air circulation is guaranteed through the foam-covered openings;
- 3- The lenses are optically accurate;
- 4- The snowmobile goggles - assuming the correct size has been chosen and the adjustable head strap has been fitted correctly - will protect against draughts (airflow), snow and ice particles;
- 5- No injuries will be caused by sharp edges or protruding elements on the goggles.

IV PRODUCT INFORMATION

A- MARKING ON THE PRODUCTS

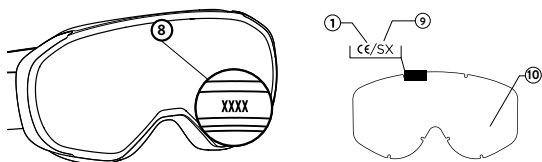
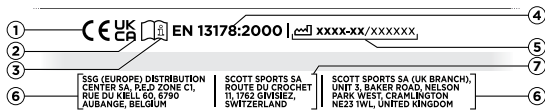

B- EXPLANATION OF MARKINGS

- ① The CE marking ensures compliance with the essential health and safety requirements of Regulation (EU) 2016/425
- ② The UKCA marking ensures compliance with the essential health and safety requirements of Regulation (EU) 2016/425 as brought into UK law and amended
- ③ Warning! The end user should carefully read the instruction before using the product (PPE)
- ④ **EN13178:2000**: Harmonised technical standard used in the design and EU certification
- ⑤ Manufacturing date: Year-Month/Individual serial number
- ⑥ Distribution address
- ⑦ Responsible for the development and commercialization
- ⑧ Model identification

9 Tint category

10 Manufacturer's identifying mark

C- FURTHER MARKINGS Each product is marked on the inside of the frame with a reference code. Find below the model description of each code:

2550 SCOTT PROSPECT 2.0 SMB	1602 SCOTT BUZZ PRO SNOWCROSS
2301 SCOTT REACT SMB	1250 SCOTT SPLIT OTG SNOWCROSS
2250 SCOTT SPLIT OTG	1150 SCOTT TYRANT SNOWCROSS
2150 SCOTT PRIMAL	1050 SCOTT HUSTLE SNOWCROSS
2050 SCOTT FURY SNOWCROSS	1001 SCOTT RECOIL XI SNOWCROSS
1650 SCOTT PROSPECT SNOWCROSS	0601 SCOTT 83X SAFARI FACEMASK

D- SCOTT SNOWMOBILE GOGGLE LENSES

MARKETING NAME	TINT CAT.	REF
Light Sensitive Bronze Chrome	S1-S3	L354
Light Sensitive Red Chrome	S2-S3	L362
Light Sensitive Blue Chrome	S2-S4	L365
Solar Black Chrome	S3	L355
Amp Pro White Chrome S2	S2	L370
Enhancer Blue chrome	S2	L363
Enhancer Rose chrome	S2	L364
Enhancer Purple Chrome	S2	L322
Enhancer Silver Chrome	S2	L312
Enhancer Teal Chrome	S2	L356
Enhancer Red Chrome	S2	L350
Enhancer Yellow Chrome	S2	L357
Enhancer	S1	L351
Amp Green S1	S1	L369
Illuminator Blue Chrome	S1	L361

Base colors

Blue	S1	L506, L321
Yellow	S1	L320
Rose	S1	L501, L505
Clear	S0	L504

The resistance to fogging is guaranteed on all SCOTT Snowmobile goggles. Light transmission curves are available at www.scott-sports.com.

V TIME OF OBSOLESCENCE

SCOTT Goggles have limited lifespan. For optimum safety, SCOTT recommends replacing your product three (3) to five (5) years after its purchasing date, depending on usage.

SCOTT Goggles or goggle lenses that are damaged or worn out must be replaced for safety reasons.

SCOTT shall not be liable for damages relating to the use of products which should have been replaced.

It is essential for the lens to be changed if it can no longer be guaranteed to work properly and provide good protection because of soiling, mechanical wear and tear or improper usage.

VI INSTRUCTIONS FOR SIZING, FIT

For the SCOTT product to serve its purpose, it must cover the protected area correctly.

To obtain maximum comfort and protection, SCOTT goggles must be adjusted correctly.

The goggles should be placed on the user's face, and the strap around the head or the helmet. Adjust the strap by sliding the plastic sliders towards the face to tighten it, and towards the back of the head to loosen it.

A- CHANGING THE LENS Please note that ideally the lens should be changed at room temperature so that the frame is sufficiently pliable.

Should you need a new lens, please make a note of the model code, which is marked inside the frame (IV. Product Information) and order the relevant replacement lens from your specialist retailer.

All goggles (excluding frame 1650)

- 1- Remove the lens from the frame by pulling the nose section away from the lens and remove the lens from each of the mounts.
- 2- When inserting the new lens, begin at the nose section of the goggles. Press the nose section together and insert the lens into the groove so that the mounts engage.
- 3- Now continue with the lower edge of the lens and insert it fully into the frame. Ensure that the notches engage with the mounts properly.
- 4- Repeat the process on the sides of the goggles, moving towards the top.
- 5- If all the notches are now engaged with the frame, then insert the last in the centre of the frame.
- 6- Check that the lens is located securely in the groove. If this is not the case, then apply slight pressure to cause it to engage.

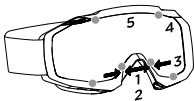

Lens keyholes ●

Frames 1650(F1), 2050(F1), 2550(F2)

- 1- Open the holding clips (two on the top and two on the bottom) by pulling away from the frame to remove the old lens from the frame. For 2550(F2) open the four locking points through levering the outriggers.
- 2- Insert the new lens into the lens slot at both ends. Put the top of the lens into the lens groove, make sure the holes are in line with the pins and close the two holding clips.
- 3- Put the lower part and the nose part of the lens into the lens groove, make sure the holes are in line with the pins and close the holding clips.
- 4- It may be necessary to stretch the frame slightly to install the lens, so make sure the frame is warm.
- 5- Make sure the four clips are closed.

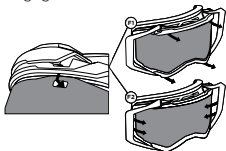

Frames 2301

- 1- Lens removal: always hold the goggles on the outside of the frame without pinching the nose area



- 2- Lens installation: The lens is securely locked when the slider is at the very low position and the lens is fully sealing the frame

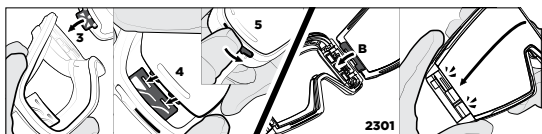

B- ACCESSORIES If you plan to use the goggles with accessories, such as: nose guards, face masks, works film systems, tear-offs and replacement lenses, etc. We recommend to use only SCOTT products. All the above mentioned accessories, can be obtained from specialist retailers.

Note: Only use original accessories, as only those will ensure proper fit and safety. Please refer to the dedicated leaflets for installation and use by the accessories. SCOTT Sports SA will not assume liability for any damages caused by use of non-SCOTT accessories.

VII INSTRUCTIONS

Wear and tear, dirt or any kind of damage may compromise the effectiveness of the equipment. Contamination with foreign substances and improper care can seriously compromise the effectiveness of your equipment and reduce its performance.

A- CLEANING & CARE Depending on the model, the lenses have a hydrophilic coating, which prevents fogging-up. It is therefore important to proceed in accordance with the following directions:

- 1- In the event of slight soiling, the goggles can be cleaned sufficiently using the storage bag or a damp cloth.
- 2- In the event of heavy soiling, the goggles can be cleaned under running water and with a little soap. Please make sure that the wet lens is not wiped but that the water is merely shaken off and dabbed with a soft, clean cloth. Wiping can destroy the anti-fog coating. This can also occur if paper towels are used.
- 3- Particular care should be taken with mirrored lenses. Please ensure that there are no dust particles on the lens or the cleaning cloth when cleaning.
- 4- We strongly advise against the use of solvents.
- 5- Do not wash SCOTT goggles in the washmachine.

B- STORAGE & TRANSPORT Whenever possible please store and transport your SCOTT goggles in the bag or box designed for this purpose. Only by doing so can you be certain that your goggle lens will remain undamaged for as long as possible. Please also note that the goggles should not be stored in places where they may be subjected to high levels of radiated heat. Storage in temperatures above 50°C is not recommended!

C- WEAR AND DEGRADATION Inspect the goggles before the beginning of a season or after a fall to ensure the goggles are still intact. The lens must not be split, the strap must be securely fastened to the frame and the frame should not have any cracks. In the event that any such damage is found, the defective part must be replaced. Only original SCOTT spare parts may be used. Scratched or damaged lenses have to be replaced and must not be used again.

D- DISPOSAL Dispose of the products in the domestic waste. Do not tamper or incinerate the product. This may lead to potential hazards.

VIII WARNING

No SCOTT equipment can offer full protection against injury. Any contamination, alteration to the product or misuse could dangerously reduce the performance of the equipment.

⚠ WARNING THIS PRODUCT CAN EXPOSE YOU TO CHEMICALS INCLUDING BISPHENOL A, WHICH IS KNOWN TO THE STATE OF CALIFORNIA TO CAUSE BIRTH DEFECTS OR OTHER REPRODUCTIVE HARM. FOR MORE INFORMATION GO TO WWW.P65WARNINGS.CA.GOV

IX SALES

Responsible for the development and commercialization in the EU and world-wide is: SCOTT Sports SA, Route du Crochet 11, CH-1762 Givisiez, Switzerland.

Distribution USA: SCOTT USA Inc., 651 West Critchlow Drive, 84404 Ogden, USA.

Importer for the UK: SCOTT Sports SA (UK Branch), Unit 3, Baker Road, Nelson Park West, Cramlington NE23 1WL, United Kingdom.

Distribution other countries: SSG (Europe) Distribution Center SA, P.E.D Zone C1, Rue du Kiell 60, 6790 Aubange, Belgium.

All information related to importers is available at www.scott-sports.com/company/distributors

X HOMOLOGATION

EU Declarations of conformity are available at www.scott-sports.com/conformity

Tested and certified by: ITALCERT, Notified Body No. 0426, v. le Sarca 336-20126, Milano, Italy.

Certified according to: EN13178:2000

This SCOTT product complies with the essential health and safety requirements of Regulation (EU) 2016/425 on Personal Protective Equipment (PPE Category II).

Further, it complies with the health and safety requirements of Regulation (EU) 2016/425 on Personal Protective Equipment (PPE Category II) as brought into UK law and amended.

©SCOTT SPORTS SA 2025 All rights reserved. The information contained in this manual is in various languages but only the English version will be relevant in case of conflict.



DEUTSCH

SNOWMOBILEBRILLEN & SCHEIBEN

I EINLEITUNG

Wir gratulieren Ihnen zum Kauf eines Qualitätsproduktes von SCOTT. Vor dem ersten Einsatz lesen Sie bitte sorgfältig die folgenden Instruktionen. Bitte bewahren Sie diese Instruktionen zu Ihrer eigenen Sicherheit gut auf. Diese Produktlinie wurde entwickelt, um Ihnen maximalen Komfort und eine optimale Passform zu garantieren.

SCOTT Sports SA akzeptiert keine Reklamationen aufgrund des Gebrauchs des Produkts zu anderen als den in diesem Informationsblatt angegebenen Zwecken und übernimmt keine Haftung für jegliche Schäden und/oder Verluste, die aus unsachgemäßem Gebrauch entstehen.

II GESETZESBESTIMMUNGEN

Dieses SCOTT Produkt gilt als persönliche Schutzausrüstung (PSA) der Kategorie II und unterliegt als solche den Anforderungen der Verordnung (EU) 2016/425.

RELEVANTE HARMONISIERTE NORMEN Dieses Produkt entspricht den technischen und Prüfanforderungen gemäß der Norm EN13178:2000.

III BESTIMMUNGSGEMÄSSE VERWENDUNG UND EINSCHRÄNKUNGEN





Diese SCOTT Ausrüstung ist ausschließlich für die durch die Piktogramme auf dem Zulassungsetikett angezeigte jeweilige Verwendung geeignet (siehe Kapitel IV. produkt Information). Der beabsichtigte und vernünftig absehbare Gebrauch dieses Produkts ist nur: Snowmobile Aktivitäten. Es darf für keinerlei andere Aktivitäten verwendet werden.

A- RISIKEN, VOR DENEN DIE PSA SCHÜTZEN SOLL SCOTT-Brillen und Zubehör sind nicht dafür ausgelegt, schweren Stößen durch harte oder scharfe Gegenstände standzuhalten. Es handelt sich um persönliche Schutzausrüstung für den Augenschutz, die sowohl optischen als auch mechanischen Schutz bietet. Eine Brille schützt den Träger nicht gegen alle Arten von Einwirkungen. SCOTT Brillen und deren Zubehör dienen zum Schutz vor Wind, Staub und schädlicher UV-Strahlung. Jede originale SCOTT Scheibe bietet 100%igen Schutz vor UV Strahlen. Je nach Typ bieten unsere Scheiben unterschiedliche Lichtreduktions- und Lichtdurchlässigkeitswerte.

B- UNSACHGEMÄSSER GEBRAUCH Diese SCOTT Brillen können keinen Schutz gegen ein direktes Blicken in die Sonne oder künstliche Lichtquellen wie etwa in Solarien bieten. Dieses Produkt ist kein Spielzeug, sondern ein Sportgerät und wurde für den Einsatz als solches entwickelt. Sie sind nicht für den Einsatz als Paintball-Brille vorgesehen. Eine unsachgemäße Verwendung oder das Vornehmen von Änderungen am Produkt kann den Verlust der Schutzeigenschaften zur Folge haben oder die Ausrüstung beschädigen.

Wir empfehlen, SCOTT Produkte nicht im Freien zu lassen und sie bei Nichtverwendung keinen niedrigen/hohen Temperaturen oder direkter Sonneneinstrahlung auszusetzen.

C- LEISTUNGSNACHWEISE Dieses SCOTT Produkt wurde geprüft, um gemäß der unten aufgeführten Übermittlungstabelle zu funktionieren (siehe Kapitel IV. Produktinformationen Punkt 9).

FILTERKATEGORIE	SYMBOL	TRANSMISSION	BESCHREIBUNG
S0		80% - 100%	Klar oder leicht getönt (clear-lens)
S1		43% - 80%	Heller Filter (illuminator-lens)
S2		18% - 43%	Mittlerer Universal filter (enhancer-lens)
S3		8% - 18%	Dunkler Filter (solar blocker-lens)
S4		3% - 8%	Sehr dunkler Filter

Hinweis: Bei dunklen/nebligen Bedingungen sind Scheiben der Kategorie S0 (transparent) geeignet.

D- SCHUTZEBENE Unsere Scheiben entsprechen der optischen Klasse 1 gemäß EN13178:2000. Bei bestimmungsgerechter Verwendung ist sichergestellt, dass:

- 1- Die Augen vor schädlicher UV-Strahlung geschützt werden;
- 2- Eine ausreichende Luftzirkulation durch die mit Schaum abgedeckten Öffnungen gewährleistet ist;
- 3- Die Sichtscheiben optisch korrekt sind;
- 4- Die Schneemobil-Brille - korrekte Wahl der Größe und Einstellung des längen verstellbaren Kopfbandes vorausgesetzt - gegen Zugluft (Fahrtwind), Schnee und Eispartikel schützt;

- 5- Keine Verletzungen durch scharfe Kanten oder hervorstehende Teile an der Brille auftreten.

IV PRODUKTINFORMATIONEN

A- MARKIERUNGEN AN DEN PRODUKTEN

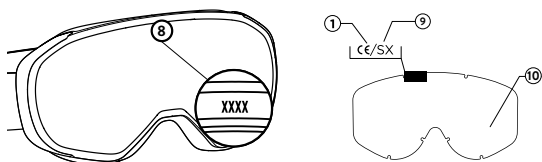
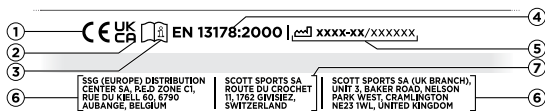

B- ERLÄUTERUNG DER KENNZEICHNUNG

- ① Die CE-Kennzeichnung garantiert die Einhaltung der grundlegenden Gesundheits- und Sicherheitsanforderungen der Verordnung (EU) 2016/425.
- ② UKCA-Kennzeichnung
- ③ Achtung! Der Endkonsument wird angehalten vor dem Gebrauch des Produktes zuerst ausführlich die Bedienungsanleitung zu lesen (PSA)
- ④ Not suitable for road use
- ⑤ **EN13178:2000**: Harmonisierten technischen Norm entspricht, die bei der Design und EU-Zertifizierung verwendet wird.
- ⑥ Herstellungsdatum: Jahr-Monat/ Individuelle Seriennummer
- ⑦ Distribution-Adresse
- ⑧ Verantwortlich für die Entwicklung und den Vertrieb
- ⑨ Modell Identifizierung
- ⑩ Herstellerkennzeichen

C- WEITERE MARKIERUNGEN Im Folgenden können Sie feststellen, dass jedes Produkt an der Innenseite des Rahmens mit einem Referenzcode markiert ist. Die Modellbeschreibung des jeweiligen Codes:

2550 SCOTT PROSPECT 2.0 SNOWCROSS	
2301 SCOTT REACT SNOWCROSS	1301 SCOTT LCG EVO SNOWCROSS
2250 SCOTT SPLIT OTG	1250 SCOTT SPLIT OTG SNOWCROSS
2150 SCOTT PRIMAL	1150 SCOTT TYRANT SNOWCROSS
2050 SCOTT FURY SNOWCROSS	1050 SCOTT HUSTLE SNOWCROSS
1650 SCOTT PROSPECT SNOWCROSS	1001 SCOTT RECOIL XI SNOWCROSS
1602 SCOTT BUZZ PRO SNOWCROSS	0601 SCOTT 83X SAFARI FACEMASK

D- GLÄSER FÜR SCOTT SNOWMOBILE-BRILLEN

MARKETING-NAME	FILTER-KAT.	REFERENZEN
Light Sensitive Bronze Chrome	S1-S3	L354
Light Sensitive Red Chrome	S2-S3	L362
Light Sensitive Blue Chrome	S2-S4	L365
Solar Black Chrome	S3	L355
Amp Pro White Chrome S2	S2	L370
Enhancer Blue chrome	S2	L363
Enhancer Rose chrome	S2	L364
Enhancer Purple Chrome	S2	L322
Enhancer Silver Chrome	S2	L312
Enhancer Teal Chrome	S2	L356
Enhancer Red Chrome	S2	L350
Enhancer Yellow Chrome	S2	L357
Enhancer	S1	L351
Amp Green S1	S1	L369
Illuminator Blue Chrome	S1	L361
Base colors		
Blue	S1	L506, L321
Yellow	S1	L320
Rose	S1	L501, L505
Clear	S0	L504

Die Beschlagsfreiheit ist bei allen SCOTT Snowmobile-Brillen gewährleistet. Lichttransmissionskurven sind verfügbar unter www.scott-sports.com.

V OBSOLESZENZZEIT

SCOTT Brillen haben eine beschränkte Lebensdauer. Für optimale Sicherheit empfiehlt SCOTT, das Produkt drei (3) bis fünf (5) Jahre nach dem Erwerbsdatum zu ersetzen, je nach Gebrauch. SCOTT Brillen oder Brillenscheiben, die beschädigt oder abgenutzt sind, müssen aus Sicherheitsgründen ersetzt werden. SCOTT übernimmt keine Haftung für Schäden, die aus der Verwendung von Produkten entstehen, die hätten ersetzt werden müssen. Es ist unerlässlich, dass Scheiben gewechselt werden, wenn sie nicht mehr einwandfrei funktionieren und aufgrund von Verschmutzung, mechanischem Verschleiß oder unsachgemäßem Gebrauch keinen ausreichenden Schutz mehr bieten.

VI ANWEISUNGEN ZUR GRÖSSENANPASSUNG, PASSFORM

Damit das SCOTT Produkt seinen Zweck erfüllen kann, muss es den geschützten Bereich korrekt abdecken. Für maximalen Komfort und Schutz müssen SCOTT Brillen richtig angepasst werden. Die Brille sollte am Gesicht des Benutzers aufliegen und die Schlaufe sollte um den Kopf oder Helm führen. Passe die Schlaufe an, indem du die Plastikschieber zum Straffen in Richtung Gesicht und zum Lockern in Richtung Hinterkopf führst.

A- AUSWECHSELN DER SICHTSCHEIBE Beachten Sie bitte, dass die Scheibe idealerweise bei Raumtemperatur gewechselt wird, damit der Rahmen weich genug ist. Sollten Sie eine neue Sichtscheibe benötigen, merken sie sich den Modell Code, welcher im Rahmen gekennzeichnet ist (IV. Produkt Information), und beziehen Sie die passende Ersatzscheibe durch ihren Fachhändler.

Für alle Brillen (ausser Rahmen 1650, 1301)

- 1- Die Scheibe aus dem Rahmen entfernen, indem Sie den Nasenbereich von der Sichtscheibe wegziehen und die Scheibe aus den einzelnen Halterungen lösen.
- 2- Für das Einsetzen der neuen Scheibe beginnen Sie am besten bei der Nasenpartie der Brille. Drücken Sie die Nasenpartie zusammen und stecken Sie die Scheibe in die Rille, sodass die Halterungen einrasten.
- 3- Fahren Sie nun mit dem unteren Scheibenrand fort und setzen Sie die Scheibe vollständig in den Rahmen ein. Stellen Sie dabei sicher, dass die Kerben auch wirklich in den Halterungen einrasten.
- 4- Das Gleiche am oberen Brillenrand gegen die Mitte hin wiederholen.
- 5- Wenn bis jetzt alle Kerben im Rahmen eingerastet sind, setzen Sie nun die letzte in der Mitte des Rahmens ein.
- 6- Kontrollieren Sie ob die Scheibe überall fest in der Führung sitzt. Falls nicht, durch leichtes Nachdrücken einrasten lassen.

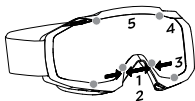

Kerben ●

Rahmen 1650(F1), 2050(F1), 2550(F2)

- 1- Öffnen Sie den Verschlussmechanismus durch Öffnen der Sicherungspins (zwei Stück oben und zwei Stück unten an der Goggle) um die alte Scheibe aus dem Rahmen zu nehmen. Beim Rahmen 2550 öffnen Sie die 4 Verriegelungspunkte indem Sie die Outrigger als Hebel nutzen.
- 2- Setzen Sie die neue Scheibe zuerst auf beiden Seiten in die Scheibenführung ein, dann stecken Sie den oberen Teil der Scheibe in die Scheibenführung und stellen Sie sicher, dass die Pins in die Inserts der Scheibe passen, dann schliessen Sie die beiden oberen Sicherungsclips/Sicherungspins.
- 3- Setzen Sie den Nasenteil und den unteren Teil der Scheibe in die Scheibenführung und stellen Sie sicher, dass die Pins in die Inserts der Scheibe passen, dann schliessen Sie die beiden Sicherungspins.
- 4- Beim Einfügen der Scheibe muss der Rahmen stets leicht nachgestreckt werden. Bitte achten Sie darauf, dass die Scheibe bei Zimmertemperatur gewechselt wird.
- 5- Überprüfen Sie, ob alle vier Sicherungspins geschlossen sind und die Scheibe gut in der Scheibenführung sitzt.

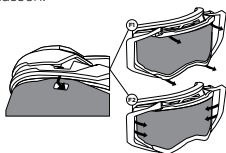

Frame 1301

- 1- Brillenglas herausnehmen: Halten Sie die Brille immer an den Aussenkanten des Rahmens fest, ohne den Nasenbereich zusammenzudrücken.



- 2- Brillenglas einsetzen: Die Scheibe ist fest eingerastet sobald der rote Punkt vollständig verdeckt ist.



B- ACCESSOIRES Wenn du vorhast, die Brille mit Zubehör zu verwenden, wie etwa Nasenschützer, Gesichtsmasken, WORKS-Filmsysteme, Abreißfolien oder Ersatzscheiben usw., empfehlen wir, ausschließlich SCOTT Produkte zu verwenden. Alle obengenannten Zubehörteile können in Fachgeschäften erworben werden.

Hinweis: Verwende nur Originalzubehör, da nur dieses die richtige Passform und Sicherheit gewährleistet. Bitte lies die zum jeweiligen Zubehör gehörenden Broschüren für Hinweise zur Anbringung und zum Gebrauch. SCOTT Sports SA übernimmt keine Haftung für jegliche Schäden, die durch die Verwendung von Zubehör entstehen, das nicht von SCOTT stammt.

VII ANLEITUNG

Abnutzung, Schmutz oder Beschädigungen können die Leistung der Ausrüstung beeinträchtigen. Verunreinigung mit Fremdstoffen und unsachgemäße Pflege können die Wirkung deiner Ausrüstung erheblich beeinträchtigen und die Leistung reduzieren.

A- REINIGUNG UND PFLEGE Je nach Modell ist die Sichtscheibe mit einem hydrophilen Belag beschichtet, welcher das Anlaufen der Scheibe verhindert. Es ist deshalb wichtig, dass Sie gemäss folgenden Hinweisen vorgehen:

- 1- Bei leichter Verschmutzung reicht die Reinigung mit dem Aufbewahrungsbeutel oder mit einem feuchten Tuch.
- 2- Bei stärkerer Verschmutzung kann die Brille unter fliessendem Wasser mit wenig Seife gereinigt werden. Beachten Sie, dass die nasse Scheibe nicht abgewischt, sondern das Wasser nur abgeschüttelt und mit einem weichen, sauberen Tuch abgetupft wird. Durch das Abwischen kann die Beschichtung zerstört werden. Dasselbe kann auch bei der Verwendung von Papiertaschentüchern geschehen.
- 3- Bei verspiegelten Scheiben ist besondere Vorsicht geboten. Achten Sie darauf, dass während der Reinigung keine Staubpartikel auf der Scheibe oder auf dem Tuch sind.
- 4- Von der Verwendung von Lösungsmitteln wird dringend abgeraten.
- 5- SCOTT Brillen dürfen nicht in der Waschmaschine gewaschen werden.

B- TRANSPORT & LAGERUNG Wenn immer möglich, lagere und transportiere deine SCOTT-Brille in der dafür vorgesehenen Tasche oder Box. Nur so kannst du sicher sein, dass deine Brillenscheibe so lang wie möglich unbeschädigt bleibt. Beachte bitte auch, dass die Brille nicht an Orten aufbewahrt werden sollte, wo sie einer hohen Hitzeinstrahlung ausgesetzt ist. Die Aufbewahrung bei Temperaturen über 50 °C wird nicht empfohlen!

C- ABNUTZUNG UND VERSCHLEISS Sieh dir die Brille vor Saisonbeginn oder nach einem Sturz genau an, um sicherzugehen, dass sie noch intakt ist. Die Scheibe darf nicht gespalten sein, die Schlaufe muss fest am Rahmen angebracht sein und der Rahmen sollte keine Brüche aufweisen. Sollten Schäden dieser Art festgestellt werden, muss das defekte Teil ausgetauscht werden. Nur Original-Ersatzteile von SCOTT dürfen verwendet werden. Verkratzte und beschädigte Scheiben müssen ersetzt und dürfen nicht mehr verwendet werden.

D- ENTSORGUNG Das Produkt sollte nicht mechanisch zerstört oder verbrannt werden, da dies unter Umständen zu möglichen Gefahren führen kann.

VIII WARNUNG

Kein SCOTT Produkt bietet vollkommenen Schutz gegen Abrieb. Jede Verschmutzung, Änderung am Produkt oder nicht bestimmungsgemäße Verwendung kann die Leistung des Produkts auf gefährliche Weise beeinträchtigen.

IX VERTRIEB

Verantwortlich für die Entwicklung und den Vertrieb in der EU und weltweit: SCOTT Sports SA, Route du Crochet 11, CH-1762 Givisiez.

Vertrieb in den USA: SCOTT USA Inc., 651 West Critchlow Drive, 84404 Ogden, USA.

Vertrieb weltweit ohne USA: SSG (Europe) Distribution Center SA, P.E.D Zone C1, Rue du Kiell 60, 6790 Aubange, Belgium.

Sämtliche Informationen bezüglich Importeurdaten sind verfügbar unter www.scott-sports.com/company/distributors

X ZULASSUNG

EU-Konformitätserklärung sind verfügbar unter www.scott-sports.com/conformity

Geprüft und zertifiziert durch: ITALCERT, Notified Body No. 0426, v. le Sarca 336-20126, Milano, Italy.

Zertifiziert nach : EN13178:2000

Dieses SCOTT-Produkt entspricht den grundlegenden Gesundheits- und Sicherheitsanforderungen der Verordnung (EU) 2016/425 über persönliche Schutzausrüstung (PSA Kategorie II).

©SCOTT SPORTS SA 2025 Alle Rechte vorbehalten. Die in dieser Bedienungsanleitung enthaltenen Informationen sind zwar auf verschiedenen Sprachen erhältlich, im Streitfalle ist aber lediglich die englische Version massgeblich.

FRANÇAIS

MASQUES DE SNOWMOBILE & ÉCRANS

I INTRODUCTION

Félicitations et merci d'avoir choisi la qualité SCOTT. Avant utilisation, lisez attentivement les instructions. Conservez ces instructions en lieu sûr. Cette ligne de produits spécifique a été développée dans le but de vous offrir le meilleur confort et ajustement.

SCOTT Sports SA n'acceptera aucune plainte qui découlerait d'utilisations du produit pour des raisons autres que celles indiquées dans la présente fiche de renseignements, et ne peut être tenu pour responsable des pertes et/ou dommages résultant d'une utilisation inappropriée de ce produit.

II CONDITIONS LÉGALES REQUISES

Ce produit SCOTT est considéré comme un Équipement de Protection Individuelle (EPI) de catégorie II et, en tant que tel, il est soumis aux exigences fixées par le Règlement (UE) 2016/425.

NORMES APPLICABLES HARMONISÉES Ce produit répond aux exigences techniques et de test fixés par la norme EN13178:2000.

III USAGE PRÉVU ET RESTRICTIONS





L'utilisation de cet équipement SCOTT est strictement limitée aux utilisations indiquées par les pictogrammes visible sur le produit (voir chapitre IV. Information produit). L'utilisation de ce produit est dédiée uniquement pour: la motoneige. Le produit ne doit en aucun cas être utilisé pour toute autre activité.

A- RISQUES CONTRE LESQUELS L'EPI EST CENSÉ PROTÉGER Les masques SCOTT et leurs accessoires ne sont pas conçus pour encaisser les chocs violents d'objets durs ou pointus. Il s'agit d'un équipements de protection individuelle conçu pour protéger vos yeux du point de vue optique comme mécanique. Aucun masque ne peut protéger son porteur contre tous les impacts potentiels. La fonction des masques SCOTT et de leurs accessoires est de protéger contre le vent, la poussière et les rayons nocifs du soleil. Chaque écran original SCOTT protège à 100% contre les rayons UV. En fonction du modèle, nos écrans présentent différents niveaux de réduction ou de transmission de la lumière.

B- MAUVAISE UTILISATION Ce masque SCOTT ne protège pas contre une observation directe du soleil, ni contre les sources de lumière artificielles (ex. solarium). Ce produit n'est pas un jouet, mais un équipement sportif destiné uniquement aux activités sportives. Ils ne sont pas prévus pour être utilisés comme masques de paintball. Une utilisation inappropriée ou l'apport de modifications au produit peuvent causer la perte de ses propriétés protectrices ou même l'endommager.

Nous vous recommandons de ne pas laisser ce produit SCOTT à l'extérieur ni de l'exposer à des températures trop basses/élevées ou à la lumière directe du soleil lorsque vous ne vous en servez pas.

C- PERFORMANCE ENREGISTRÉE Ce produit SCOTT a été testé pour offrir un niveau de performance tel qu'indiqué dans le tableau de transmission ci-dessous. (voir chapitre IV. Informations produit, point ⑨).

CATÉGORIE	SYMBOLE	TRANSMISSION	DESCRIPTION
S0		80% - 100%	Clair ou légèrement teinté (clear)
S1		43% - 80%	Filtre clair (écran illuminator)
S2		18% - 43%	Filtre universel moyen (écran enhancer)
S3		8% - 18%	Filtre foncé (écran solar blocker)
S4		3% - 8%	Filtre très foncé

Remarque: Pour les conditions sombres et brumeuses, les écrans de catégorie S0 (transparents) sont les plus adaptés.

D- NIVEAU DE PROTECTION Nos écrans correspondent à une protection optique de classe 1, conformément à la norme EN13178:2000. Dans des conditions normales d'utilisation, il est garanti que:

- 1- Les yeux sont protégés contre les rayons UV dangereux;
- 2- Une circulation suffisante de l'air est garantie grâce aux aérations complètes de mousse;
- 3- L'écran est de très bonne qualité optique.
- 4- Les masques de motoneige dans la mesure où leur taille a été choisie correctement et que le bandeau est correctement ajusté au tour de tête, protègent des courants d'air (vent relatif), de la neige et des particules de glace;

5- Aucune blessure ne peut être provoquée par des bords coupants ou des éléments tranchants sur le masque.

IV INFORMATIONS PRODUIT

A- MARQUAGE SUR LE PRODUIT

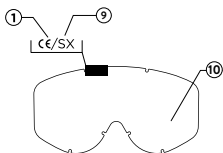
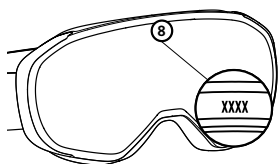
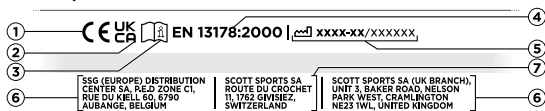

B- EXPLICATION DES SIGLES

- 1 Le marquage CE garantit le conformité aux exigences essentielles de santé et de sécurité de la Règlement (UE) 2016/425
- 2 Marquage UKCA
- 3 Attention! Le consommateur final doit attentivement lire les instructions avant l'utilisation du produit (EPI)
- 4 **EN13178:2000**: Norme technique harmonisée, utilisée pour la conception et la certification UE
- 5 Date de fabrication: Année-Mois/Numéro de série individuel
- 6 Adresse de distribution
- 7 Responsable du développement et de la commercialisation
- 8 Identification du modèle
- 9 Catégorie
- 10 Marque d'identification du fabricant

C- AUTRES MARQUAGES Vous trouverez à l'intérieur de la monture de chaque produit un code de référence. Description du modèle par code :

2550 SCOTT PROSPECT 2.0 SNOWCROSS

2301 SCOTT REACT SNOWCROSS

2250 SCOTT SPLIT OTG

2150 SCOTT PRIMAL

2050 SCOTT FURY SNOWCROSS

1650 SCOTT PROSPECT SNOWCROSS

1602 SCOTT BUZZ PRO SNOWCROSS

1301 SCOTT LCG EVO SNOWCROSS

1250 SCOTT SPLIT OTG SNOWCROSS

1150 SCOTT TYRANT SNOWCROSS

1050 SCOTT HUSTLE SNOWCROSS

1001 SCOTT RECOIL XI SNOWCROSS

0601 SCOTT 83X SAFARI FACEMASK

D- ÉCRANS DE MASQUES MOTONEIGE SCOTT

NOM MARKETING	CATÉGORIES	RÉFÉRENCES
Light Sensitive Bronze Chrome	S1-S3	L354
Light Sensitive Red Chrome	S2-S3	L362
Light Sensitive Blue Chrome	S2-S4	L365
Solar Black Chrome	S3	L355
Amp Pro White Chrome S2	S2	L370
Enhancer Blue chrome	S2	L363
Enhancer Rose chrome	S2	L364
Enhancer Purple Chrome	S2	L322
Enhancer Silver Chrome	S2	L312
Enhancer Teal Chrome	S2	L356
Enhancer Red Chrome	S2	L350
Enhancer Yellow Chrome	S2	L357
Enhancer	S1	L351
Amp Green S1	S1	L369
Illuminator Blue Chrome	S1	L361
Base colors		
Blue	S1	L506, L321
Yellow	S1	L320
Rose	S1	L501, L505
Clear	S0	L504

Le traitement anti-buée est garanti sur tous les masques de motoneige SCOTT. Les détails sur la transmission de la lumière sont disponible sous www.scott-sports.com.

V DURÉE AVANT OBSOLESCENCE

Les masques SCOTT ont une durée de vie limitée. Pour une sécurité optimale, SCOTT recommande de remplacer votre produit trois (3) à cinq (5) ans après l'achat, en fonction de votre utilisation. Les masques ou les écrans SCOTT endommagés ou trop usés doivent être remplacés pour des raisons de sécurité. SCOTT ne peut être tenu pour responsable des dommages relatifs à des produits qui auraient dû être remplacés. Il est très important de changer d'écran si celui-ci ne garantit plus un fonctionnement adéquat ou s'il n'offre plus une protection suffisante à cause de la salissure, de l'usure mécanique ou d'une utilisation inadaptée.

VI INSTRUCTIONS POUR LES TAILLES ET L'AJUSTEMENT

Pour que le produit SCOTT remplisse son rôle, il doit couvrir correctement la zone à protéger.

Pour obtenir un confort et une protection maximaux, le produit SCOTT doit être correctement ajusté.

Le masque doit être placé sur le visage de l'utilisateur, et le bandeau fixé autour de la tête ou du casque. Réglez le bandeau en faisant glisser les glissières en direction du visage pour le resserrer, et vers l'arrière de la tête pour le détendre.

A- CHANGEMENT DE L'ÉCRAN Il est recommandé de changer l'écran à température ambiante, pour que le cadre soit suffisamment flexible.

En cas de changement d'écran, veuillez relever le code du modèle inscrit à l'intérieur du cadre (IV. Informations produit) et commandez l'écran de rechange correspondant chez un revendeur spécialisé.

Tous les masques (sauf montures 1650, 1301)

- 1- Enlevez l'écran du cadre en tirant sur la partie nasale et dégagez l'écran de la monture.
- 2- Pour insérer le nouvel écran, commencez par la partie nasale du masque. Tirez sur cette partie et dans le même temps, insérez l'écran dans la rainure, pour que la monture s'y engage.
- 3- Ensuite, continuez avec le bord inférieur de l'écran et insérez-le complètement dans le cadre. Assurez-vous que les encoches soient bien engagées dans la monture.
- 4- Répétez l'opération avec le bord supérieur du masque en avançant vers le centre.
- 5- Une fois toutes les encoches correctement engagées dans les crans de la monture, insérez la dernière au centre du cadre.
- 6- Vérifiez que l'écran soit correctement enfoncé dans la rainure. Le cas échéant, effectuez une légère pression pour l'engager plus profondément.

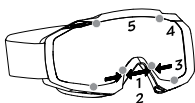

Encoches ●

Montures 1650(F1), 2050(F1), 2550(F2)

- 1- Ouvrez les quatre clips de sécurité (deux en haut et deux en bas de l'écran) en les poussant vers l'avant afin de libérer l'écran à changer. Pour 2550 (F2), ouvrir les 4 points de verrouillage en faisant levier sur les stabilisateurs.
- 2- Glissez le nouvel écran aux deux extrémités de la monture. Continuez par le haut, en glissant l'écran dans la rainure. Enfin, assurez-vous que les deux trous de l'écran soient en face des clips et refermez-les en poussant dessus.
- 3- Faites de même avec la partie basse et le nez. Vérifiez que les trous soient alignés avec les clips, puis fermez-les.
- 4- Pour que la monture soit souple, nous conseillons de remplacer le verre dans un endroit chauffé.
- 5- Assurez-vous que les quatre clips soient bien fermés.

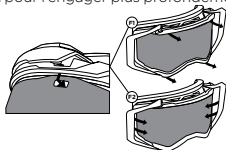

Monture 1301

- 1- Extraction de l'écran: Toujours prendre le masque par la partie externe de la monture, sans coincer le point nasal.



- 2- Mise en place de l'écran: L'écran est bien bloqué quand le point rouge n'est plus visible.



B- ACCESSOIRES Si vous prévoyez d'utiliser votre masque avec des accessoires tels que des protège-nez, des masques faciaux, des systèmes de film Works, des tear-offs et des écrans de remplacement, etc., nous vous recommandons d'utiliser exclusivement des produits SCOTT. Tous les accessoires mentionnés ci-dessus peuvent être acquis via des revendeurs spécialisés.

Remarque: N'utilisez que des accessoires originaux, car ils sont les seuls à garantir un ajustement correct et une sécurité optimale. Veuillez consulter les brochures consacrées à chaque accessoire pour en connaître les instructions d'installation et d'utilisation. SCOTT Sports SA ne pourra être tenu pour responsable des dommages résultant de l'utilisation d'accessoires autres que les accessoires SCOTT.

VII INSTRUCTIONS

L'usure, la salissure et les dommages de toutes sortes peuvent altérer l'efficacité de l'équipement. La contamination par des substances étrangères ou un mauvais entretien peuvent considérablement compromettre l'efficacité de votre équipement et réduire ses performances.

A- NETTOYAGE ET ENTRETIEN Selon le modèle choisi, l'écran a un revêtement hydrophile, qui empêche la formation de buée. Il est donc important de respecter les instructions suivantes:

- 1- En cas de légères salissures, il suffit de nettoyer le masque à l'aide du sac de rangement ou d'un chiffon humide.
- 2- En cas de salissures plus importantes, le masque peut être nettoyé sous l'eau courante avec un peu de savon. Il est préférable de ne pas essuyer l'écran mouillé mais de le secouer pour évacuer les gouttes d'eau, puis de le tamponner avec un chiffon doux et propre. Le fait d'essuyer le masque pourrait détruire le revêtement. Cela peut également se produire si vous utilisez des mouchoirs en papier.
- 3- Un soin particulier doit être apporté aux écrans-miroirs. Avant le nettoyage, assurez-vous qu'aucune poussière n'est présente sur l'écran ou sur le chiffon.
- 4- Nous vous recommandons de ne pas utiliser de solvants.
- 5- Ne lavez en aucun cas les masques SCOTT à la machine à laver.

B- STOCKAGE ET TRANSPORT Lorsque cela est possible, rangez et transportez votre masque SCOTT dans son étui ou dans une boîte prévue à cet effet. C'est la seule manière de s'assurer que votre masque et vos écrans resteront en bon état aussi longtemps que possible. Notez également que les masques ne doivent pas être rangés dans des endroits où ils peuvent être exposés à de hauts niveaux de chaleur rayonnante. Le stockage à des températures supérieures à 50°C est fortement déconseillé!

C- USURE ET DÉGRADATION Inspectez votre masque en début de saison ou après une chute pour vous assurer qu'il est toujours intact. L'écran ne doit pas être fendu, le bandeau doit être solidement attaché à la monture et la monture ne doit comporter aucune fissure. Si vous rencontrez l'un de ces dommages, il vous faudra remplacer la partie endommagée. N'utilisez que des pièces de remplacement SCOTT. Les écrans rayés ou endommagés doivent être remplacés et ne doivent pas être réutilisés.

D- DESTRUCTION Mettez ce produit au rebut avec les ordures ménagères. Ne disloquez pas mécaniquement le produit par vous-même et ne l'incinerez pas. Vous vous exposeriez à des risques potentiels.

VIII AVERTISSEMENT

Aucun équipement SCOTT ne peut offrir de protection complète contre les blessures. Toute modification, altération ou toute utilisation incorrecte du produit SCOTT peut réduire de manière dangereuse ses performances.

IX VENTES

Responsable du développement et de la commercialisation dans l'EU et dans le reste du monde:

SCOTT Sports SA, Route du Crochet 11, CH-1762 Givisiez.

Distribution USA: SCOTT USA Inc., 651 West Critchlow Drive, 84404 Ogden, USA.

Distribution pour tous les autres pays: SSG (Europe) Distribution Center SA, P.E.D Zone C1, Rue du Kiell 60, 6790 Aubange, Belgique.

Toutes les informations concernant les importateurs sont disponibles sous www.scott-sports.com/company/distributors

X HOMOLOGATION

Déclaration de conformité de l'UE sont disponibles sous www.scott-sports.com/conformity

Testé et certifié par : ITALCERT, Notified Body No. 0426, v. le Sarca 336-20126, Milan, Italie.

Certifié selon: EN13178:2000

Ce produit SCOTT est conforme aux exigences essentielles de santé et de sécurité du règlement (UE) 2016/425 relatif aux équipements de protection individuelle (EPI de catégorie II).

©SCOTT SPORTS SA 2025 Tous droits réservés.

Les informations contenues dans ce manuel ont été traduites en plusieurs langues.

Seule la langue anglaise fera foi en cas de litiges.

ESPAÑOL

MÁSCARA DE SNOWMOBILE & LENTES

I INTRODUCCIÓN

Le damos la enhorabuena por haber elegido un producto SCOTT de alta calidad. Antes de usarlo, lea con atención las instrucciones siguientes. Guarde estas instrucciones en un lugar seguro. Esta línea de productos específica se ha desarrollado para ofrecerle una comodidad y un ajuste óptimos.

SCOTT Sports SA no aceptará ninguna queja derivada del uso del producto para fines distintos de los indicados en este aviso informativo, ni aceptará ninguna responsabilidad por cualquier daño o pérdida que se produzca debido a un uso inadecuado.

II NORMATIVA LEGAL

Este producto de SCOTT se considera equipo de protección individual (EPI) de categoría II, y como tal, está sujeto a los requisitos del Reglamento (UE) 2016/425.

NORMAS ARMONIZADAS PERTINENTES Este producto cumple los requisitos técnicos y de pruebas estipulados en la norma EN13178:2000.

III USO PREVISTO Y LIMITACIONES





Este equipamiento de SCOTT está limitado estrictamente al uso indicado por los pictogramas incluidos en la etiqueta de homologación (consulte el capítulo IV. Información sobre el producto). El uso previsto y razonablemente previsible de este producto es únicamente: actividades snowmobile y no deberá utilizarse para ninguna otra actividad.

A- RIESGOS FRENTE A LOS QUE ESTÁ PREVISTO QUE EL EQUIPO DE PROTECCIÓN PERSONAL LE PROTEJA Las gafas SCOTT y sus accesorios no están diseñados para resistir impactos graves de objetos contundentes o afilados. Su equipo de protección individual está diseñado para ofrecer protección óptica y mecánica de los ojos. Las gafas no protegen al usuario frente a todos los posibles impactos. Las gafas SCOTT y sus accesorios están diseñados para proteger de el viento, el polvo y los efectos nocivos de la radiación solar. En función del tipo de lente, cada modelo ofrece diferentes niveles de reducción o transmisión de la luz.

B- USO PREVISTO Estas gafas de máscara de SCOTT no son adecuadas para proteger frente a la observación directa del sol ni de fuentes de luz artificial, como por ejemplo camas solares. Este producto no es un juguete sino un artículo deportivo, y ha sido desarrollado y está previsto para su uso en el ejercicio de deporte. No están diseñadas para su uso en paintball. El uso inadecuado del producto o su modificación podría causar la pérdida de propiedades protectoras o dañar el equipamiento.

Cuando no está en uso, recomendamos no dejar el producto SCOTT en exteriores, expuesto a temperaturas bajas/altas o directamente al sol.

C- PRESTACIONES REGISTRADAS Este productos SCOTT se ha sometido a pruebas conforme a la tabla de transmisión siguiente. (consulte el capítulo IV. Información del producto, punto 9).

CATEGORÍA	SÍMBOLO	TRANSMISIÓN	DESCRIPCIÓN
S0		80% - 100%	Clara o ligeramente teñida (clear-lens)
S1		43% - 80%	Filtro claro (illuminator-lens)
S2		18% - 43%	Filtro medio universal (enhancer-lens)
S3		8% - 18%	filtro oscuro (lentes marrones/brown-lens)
S4		3% - 8%	Filtro muy oscuro

Nota: Con poca luz o niebla, la categoría de lentes S0 (transparentes) es apropiada.

D- NIVEL DE PROTECCIÓN Nuestras lentes corresponden a la categoría óptica 1 conforme a la normativa EN13178:2000. Con un uso adecuado del producto se asegura que:

- 1- Los ojos estarán protegidos contra las radiaciones ultravioleta nocivas.
- 2- Contará con la suficiente circulación de aire a través de los orificios recubiertos de espuma.
- 3- Los cristales son correctos en cuanto a su óptica.
- 4- Las gafas de moto de nieve le protegerán de las corrientes de aire (viento en contra), la nieve o partículas de hielo. Para ello se presupone una correcta elección de la talla y un ajuste adecuado del largo de la banda ajustable para la cabeza;
- 5- No aparecerán daños causados por las gafas por aristas afiladas o partes sobresalientes.

IV INFORMACIÓN DEL PRODUCTO

A- MARCAS INCLUIDAS EN LOS PRODUCTOS

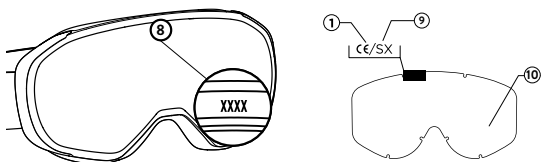
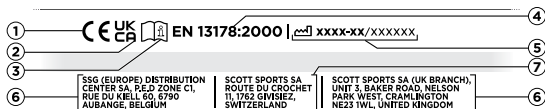

B- EXPLICACIÓN DE LOS SIGNOS

- ① El marcado CE asegura la conformidad con los requisitos esenciales de salud y seguridad de la Reglamentación (UE) 2016/425
- ② Marcado UKCA (5)
- ③ ¡Advertencia! El usuario final debe leer atentamente las instrucciones antes de usar el producto (EPI)
- ④ **EN13178:2000**: Norma técnica armonizada, utilizada en el diseño y la certificación UE
- ⑤ Fecha de fabricación: Año-Mes/Número de serie individual
- ⑥ Dirección de distribución
- ⑦ El responsable del desarrollo y la comercialización
- ⑧ Identificación del modelo
- ⑨ Categoría
- ⑩ Marca de identificación del fabricante

C- OTRAS MARCAS A continuación se describen las marcas de código de referencia incluidas en el interior de la montura de cada producto. La descripción del modelo de cada código:

2550 SCOTT PROSPECT 2.0 SNOWCROSS

2301 SCOTT REACT SNOWCROSS

2250 SCOTT SPLIT OTG

2150 SCOTT PRIMAL

2050 SCOTT FURY SNOWCROSS

1650 SCOTT PROSPECT SNOWCROSS

1602 SCOTT BUZZ PRO SNOWCROSS

1301 SCOTT LCG EVO SNOWCROSS

1250 SCOTT SPLIT OTG SNOWCROSS

1150 SCOTT TYRANT SNOWCROSS

1050 SCOTT HUSTLE SNOWCROSS

1001 SCOTT RECOIL XI SNOWCROSS

0601 SCOTT 83X SAFARI FACEMASK

D- LENTES PARA GAFAS DE MOTOS DE NIEVE SCOTT

NOMBRE COMERCIAL	CATEGORIA	REFERENCIA
Light Sensitive Bronze Chrome	S1-S3	L354
Light Sensitive Red Chrome	S2-S3	L362
Light Sensitive Blue Chrome	S2-S4	L365

Solar Black Chrome	S3	L355
Amp Pro White Chrome S2	S2	L370
Enhancer Blue chrome	S2	L363
Enhancer Rose chrome	S2	L364
Enhancer Purple Chrome	S2	L322
Enhancer Silver Chrome	S2	L312
Enhancer Teal Chrome	S2	L356
Enhancer Red Chrome	S2	L350
Enhancer Yellow Chrome	S2	L357
Enhancer	S1	L351
Amp Green S1	S1	L369
Illuminator Blue Chrome	S1	L361

Base colors

Blue	S1	L506, L321
Yellow	S1	L320
Rose	S1	L501, L505
Clear	S0	L504

La resistencia al vaho está garantizada en todas las gafas de motos de nieve SCOTT. Las curvas de transmisión de la luz están disponibles en www.scott-sports.com.

V TIEMPO DE OBSOLESCENCIA

Las gafas de SCOTT tienen una vida útil limitada. Para una seguridad óptima, SCOTT recomienda reemplazar el producto entre tres (3) y cinco (5) años después de la fecha de compra, en función del uso que se le haya dado.

Las gafas y las lentes de SCOTT dañadas o gastadas deberán reemplazarse por motivos de seguridad.

SCOTT no aceptará ninguna responsabilidad por cualquier daño relacionado con el uso de productos que deberían haber sido reemplazados.

Es esencial cambiar la lente si no se puede garantizar su funcionamiento correcto y no ofrece buena protección debido a suciedad, desgaste mecánico o uso no adecuado.

VI INSTRUCCIONES DE TALLES Y AJUSTES

Para que cumpla su cometido, el producto de SCOTT tiene que cubrir correctamente la zona protegida.

Para conseguir una comodidad y protección óptimas, el producto SCOTT deberá ajustarse de manera correcta.

Las gafas deberán ir colocadas en la cara del usuario y la correa deberá rodear la cabeza o el casco. Para ajustar la correa, deslice las piezas de plástico hacia la cara (para apretar) o hacia la nuca (para aflojar).

A- CAMBIO DE PANTALLA Por favor, tenga en cuenta que el cristal debe cambiarse preferentemente a temperatura ambiente para que la montura esté suficientemente flexible. En caso de que necesite un nuevo cristal, anote Código de modelo, indicado en la montura (IV. Información del producto) y adquiera el cristal de recambio apropiado a su comerciante especializado. al medio.

Todas las gafas (excepto monturas 1650, 1301)

1- Retire el cristal de la montura procurando apartar la zona para la nariz del cristal y soltar éste último de los soportes de uno en uno.

- Para colocar el nuevo cristal, comience por la parte nasal de la máscara. Presione la zona para la nariz e introduzca el cristal en la ranura hasta que los soportes encajen.
- Continúe ahora con el borde inferior del cristal y colóquelo completamente en la montura. Asegúrese de que las muescas también encajen realmente en los soportes.
- Repita la operación desde el borde superior de la máscara avanzando hacia el centro.
- Una vez encajadas todas las muescas, coloque, por último, la que se encuentra en el centro de la montura.
- Compruebe que el cristal ha encajado en la guía por todos los lados. En caso contrario, presione ligeramente hasta que encaje.

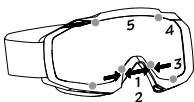

Orificios de la lente ●

Monturas 1650(F1), 2050(F1), 2550(F2)

- Abrir las pestañas de soporte (dos en la parte superior y dos en la inferior) separándolas de la montura para retirar las lentes antiguas. Para 2550 (F2) abra los 4 puntos de bloqueo haciendo palanca en los estabilizadores.
- Insertar la nueva lente en las ranuras de ambos extremos. Colocar la parte superior de la lente en la ranura, asegurándose de que los agujeros están alineados con los pins, y cerrar las dos pestañas de soporte.
- Colocar la parte inferior de la lente y la zona de la nariz en la ranura, asegurándose de que los agujeros están alineados con los pins, y cerrar las pestañas de soporte.
- Será necesario estirar ligeramente la montura para colocar la lente, por lo que debe asegurarse de que se encuentra a una temperatura templada.
- Asegurarse de que los cuatro clips están cerrados.

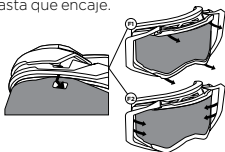

Monturas 1301

- Extracción de la lente: Sostener siempre la gafa por la parte externa de la montura sin pellizcar la zona de la nariz



- Instalación de la lente: La lente estará fijada correctamente cuando el punto rojo esté completamente cubierto



B- ACCESORIOS Si tiene previsto utilizar las gafas con otros accesorios como protectores de nariz, máscaras, carretes de películas, despegables y lentes de repuesto, etcétera, recomendamos utilizar únicamente productos SCOTT. Encontrará todos estos accesorios en minoristas especializados.

Nota: Utilice únicamente accesorios originales; son los únicos que garantizan una protección y un ajuste adecuados. Consulte los folletos de cada accesorio para ver las instrucciones de montaje y uso. SCOTT Sports SA no asumirá responsabilidad ninguna en relación con los daños causados por accesorios ajenos a SCOTT.

VII INSTRUCCIONES

El desgaste, la suciedad u otro tipo de daños pueden afectar a la eficacia del equipo. La contaminación con sustancias extrañas y el cuidado inadecuado pueden comprometer gravemente la efectividad del equipo y reducir sus prestaciones.

A- LIMPIEZA Y CUIDADO Según el modelo, el cristal está provisto de un revestimiento hidrófilo (antivaho) que impide que se empañe. Por este motivo es importante que siga las siguientes indicaciones:

- 1- En caso de suciedad superficial basta con limpiar las gafas con ayuda de la funda o un paño húmedo.
- 2- Si la suciedad es persistente, puede limpiar el cristal con agua y un poco de jabón. Procure no fregar el cristal si está húmedo; sacuda el agua primero y séquelo con un trapo suave y seco. Al fregar el cristal se podría dañar el revestimiento. Esto mismo podría ocurrir si se utilizan pañuelos de papel.
- 3- Se ruega tener especial cuidado en el caso de cristales azogados. Compruebe que no haya partículas de polvo en el cristal o en el trapo mientras esté limpiando sus gafas.
- 4- El uso de disolventes está totalmente desaconsejado.
- 5- Nunca laven las máscaras SCOTT a máquina.

B- ALMACENAMIENTO Y TRANSPORTE Cuando sea posible, guarde y transporte las gafas SCOTT en la bolsa o la caja diseñadas a tal fin. Solo de esta manera podrá estar seguro de que la lente permanezca intacta durante el máximo tiempo posible. Tenga igualmente en cuenta que las gafas no deben guardarse en lugares donde pudieran recibir radiaciones de calor intensas. ¡No se recomienda guardarlas en lugares con temperaturas superiores a 50°C!

C- DESGASTE Y DEGRADACIÓN Inspeccione las gafas a principio de temporada o después de cada caída para asegurarse de que están intactas. La lente no deberá estar partida, la correa deberá estar fijada con firmeza a la montura y la montura no deberá mostrar ninguna grieta. Si descubriera este tipo de daños, deberá reemplazar las piezas defectuosas. Solo podrán utilizarse piezas de repuesto originales de SCOTT. Las lentes que estén rayadas o dañadas deberán sustituirse y no deberán volver a utilizarse.

D- DESECHO Deseche este producto en la basura común. No rompa ni quemé este producto, ya que ello podría provocar riesgos.

VIII ADVERTENCIA

Ningún equipamiento de SCOTT puede ofrecer protección total frente a lesiones. Cualquier contaminación, alteración o uso inadecuado del producto podría reducir peligrosamente las prestaciones del equipamiento.

IX VENTAS

El responsable del desarrollo y la comercialización en la EU y el resto del mundo es: SCOTT Sports SA, Route du Crochet 11, CH-1762 Givisiez.

Distribución USA:

SCOTT USA Inc., 651 West Critchlow Drive, 84404 Ogden, USA.

Distribución otros países: SSG (Europe) Distribution Center SA, P.E.D Zone C1, Rue du Kiell 60, 6790 Aubange, Belgium.

Toda la información relativa a los importadores de SCOTT la encontrará en www.scott-sports.com/company/distributors

X HOMOLOGATION

Declaración UE de conformidad disponibles en

www.scott-sports.com/conformity

Probadas y certificadas por: ITALCERT, Notified Body No. 0426, v. le Sarca 336-20126, Milano, Italy.

Certified according to: EN13178:2000

Este producto SCOTT cumple con los requisitos esenciales de salud y seguridad de la Reglamentación (UE) 2016/425 relativo a los equipos de protección individual (EPI categoría II).

©SCOTT SPORTS SA 2025 Todos los derechos reservados. La información que contiene este manual está traducida en varios idiomas, pero únicamente la versión en inglés será relevante en caso de conflicto.

ITALIANO

MASCHERE DA SNOWMOBILE & LENTI

I INTRODUZIONE

Complimenti per aver scelto questo prodotto SCOTT di qualità. Prima dell'uso, leggere attentamente le seguenti istruzioni e conservarle con cura. Questa linea di prodotti specifica è stata sviluppata per offrire comfort e vestibilità ottimali a livello tecnico.

SCOTT Sports SA non accetterà alcun reclamo derivante dall'uso di prodotti per scopi diversi da quelli indicati nel presente documento informativo, né sarà responsabile per eventuali danni e/o perdite dovuti a un uso improprio.

II REQUISITI LEGALI

Questo prodotto SCOTT è considerato come Dispositivo di Protezione Individuale (DPI) di categoria II e come tale, è soggetto ai requisiti di legge previsti dal Regolamento (UE) 2016/425.

NORME ARMONIZZATE PERTINENTI Questo prodotto soddisfa i requisiti tecnici e di prova stabiliti dalla norma EN13178:2000.

III DESTINAZIONE D'USO E LIMITAZIONI

Questo prodotto SCOTT è strettamente limitato per il rispettivo uso indicato dai pittogrammi sull'etichetta di omologazione (vedere capitolo IV. Informazioni sul prodotto). L'uso previsto e ragionevolmente prevedibile di questo prodotto è esclusivamente: attività in motoslitta, e non deve essere utilizzato per altre attività.





A- RISCHIO CONTRO IL QUALE IL DPI DOVREBBE PROTEGGERE Le maschere SCOTT e i loro accessori non sono progettati per sopportare impatti importanti da parte di oggetti duri o appuntiti. Sono dispositivi di protezione individuale progettati per la protezione degli occhi, e offrono una protezione ottica e meccanica leggera. Nessuna maschera può proteggere l'utente da tutti gli impatti potenziali. Lo scopo delle maschere SCOTT e dei loro accessori è di proteggere da vento, polvere e i raggi solari dannosi. Tutte le originali SCOTT lenti offrono una protezione al 100% contro raggi UV fino. A seconda del tipo, ogni tipo di lente da noi fornita offre una differente riduzione della luce o livello di trasmissione.

B- USI IMPROPRI Queste maschere SCOTT non sono adatte alla protezione contro l'osservazione diretta del sole, né per luci artificiali quali per esempio i solarium. Questo prodotto non è un giocattolo, ma si tratta di un'attrezzatura

ra sportiva sviluppata e prevista per l'allenamento sportivo. Non sono concepite come maschere per paintball. L'uso improprio o la modifica del prodotto possono causare la perdita di proprietà protettive o danni.

Raccomandiamo che il prodotto SCOTT non venga lasciato all'aperto o esposto a basse/alte temperature o alla luce solare diretta quando non in uso.

C- PRESTAZIONI REGISTRATE Questo prodotto SCOTT è stato sottoposto a prove in accordo alla tabella di trasmissione sottostante. (vedere il capitolo IV - Informazioni sul prodotto, punto 9).

CATEGORIA	SYMBOLO	TRASMISSIONE	DESCRIZIONE
S0		80% - 100%	Neutre o colori chiari (lenti chiare)
S1		43% - 80%	Filtro leggero (lente illuminator)
S2		18% - 43%	Filtro medio Universal (lente enhancer)
S3		8% - 18%	Filtro scura (lente solar blocker)
S4		3% - 8%	Filtro molto scuro

Nota: Per condizioni di scarsa visibilità dovuta a buio o nebbia, sono appropriate le lenti di categoria S0.

D- LIVELLO DI PROTEZIONE Le nostre lenti corrispondono alla classe ottica 1 secondo la norma EN13178:2000. Con un utilizzo corretto garantiamo che:

- 1- Gli occhi saranno protetti contro i raggi UV.
- 2- Una sufficiente circolazione dell'aria attraverso le aperture imbottite.
- 3- Le lenti sono otticamente accurate.
- 4- Le maschere da motoslitte, presupponendo una corretta scelta di misura e una corretta vestibilità dell'elastico, vi proteggeranno contro correnti d'aria, neve e particelle di ghiaccio/neve e particelle di ghiaccio/polvere, pietrisco e umidità;
- 5- Nessuna ferita sarà causata da bordi taglienti o da elementi sporgenti sulle maschere.

IV INFORMAZIONE PRODOTTO

A- MARCATURA DEI PRODOTTI

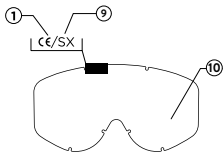
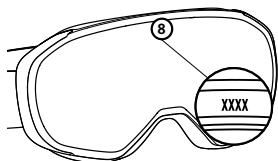
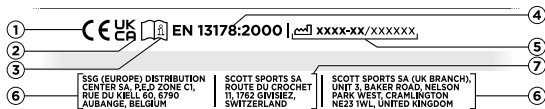

B- SPIEGAZIONE DELLE MARCATURE

- ① La marcatura CE assicura la conformità ai requisiti essenziali di salute e di sicurezza del Regolamento (UE) 2016/425
- ② Marcatura UKCA (5)
- ③ Attenzione! L'utente finale deve leggere attentamente le istruzioni prima di usare il prodotto (DPI)
- ④ **EN13178:2000**: Norma tecnica armonizzata, utilizzata nella progettazione e la certificazione UE
- ⑤ Data di fabbricazione: Anno-Mese/Numero seriale individuale
- ⑥ Indirizzi di distribuzione
- ⑦ Il responsabile per lo sviluppo e la commercializzazione
- ⑧ Identificazione del modello
- ⑨ Categoria di tinta
- ⑩ Marchio identificativo del produttore

C- ULTERIORI MARCATURE Di seguito è possibile vedere che ogni prodotto è marcato all'interno della montatura con un codice di riferimento. La descrizione del modello di ciascun codice:

2550 SCOTT PROSPECT 2.0 SNOWCROSS

2301 SCOTT REACT SNOWCROSS	1301 SCOTT LCG EVO SNOWCROSS
2250 SCOTT SPLIT OTG	1250 SCOTT SPLIT OTG SNOWCROSS
2150 SCOTT PRIMAL	1150 SCOTT TYRANT SNOWCROSS
2050 SCOTT FURY SNOWCROSS	1050 SCOTT HUSTLE SNOWCROSS
1650 SCOTT PROSPECT SNOWCROSS	1001 SCOTT RECOIL XI SNOWCROSS
1602 SCOTT BUZZ PRO SNOWCROSS	0601 SCOTT 83X SAFARI FACEMASK

D- LENTI MASCHERE DA SNOWMOBILE SCOTT

NOME COMMERCIALE	CATEGORIA	REF
Light Sensitive Bronze Chrome	S1-S3	L354
Light Sensitive Red Chrome	S2-S3	L362
Light Sensitive Blue Chrome	S2-S4	L365
Solar Black Chrome	S3	L355
Amp Pro White Chrome S2	S2	L370
Enhancer Blue chrome	S2	L363
Enhancer Rose chrome	S2	L364
Enhancer Purple Chrome	S2	L322
Enhancer Silver Chrome	S2	L312
Enhancer Teal Chrome	S2	L356
Enhancer Red Chrome	S2	L350
Enhancer Yellow Chrome	S2	L357
Enhancer	S1	L351
Amp Green S1	S1	L369
Illuminator Blue Chrome	S1	L361

Base colors

Blue	S1	L506, L321
------	----	------------

Yellow	S1	L320
Rose	S1	L501, L505
Clear	S0	L504

La resistenza all'annebbiamento è garantita su tutti gli occhiali da motoslitte SCOTT.

Le curve di trasmissione della luce sono disponibili su www.scott-sports.com.

V TEMPO DI OBSOLESCENZA

Le maschere SCOTT hanno una vita limitata. Per ottenere una sicurezza ottimale, SCOTT consiglia di sostituire il prodotto da tre (3) a cinque (5) anni dopo la data di acquisto, a seconda dell'uso. Le maschere SCOTT o le lenti delle maschere che sono danneggiate o usurate devono essere sostituite per ovvie ragioni.

SCOTT declina ogni responsabilità per danni relativi all'uso di prodotti che avrebbero dovuto essere sostituiti.

È essenziale che la lente venga cambiata se non può più garantire un'adeguata efficacia e offrire una buona protezione a causa di sporco, usura meccanica o uso improprio.

VI ISTRUZIONI PER LA TAGLIA E LA VESTIBILITÀ

Affinché il prodotto SCOTT serva al suo scopo, deve coprire correttamente l'area protetta.

Per ottenere il massimo comfort e la massima protezione, la maschera SCOTT deve essere regolata correttamente.

La maschera deve essere posizionata sul viso, e l'elastico attorno alla testa o al casco. Regolare l'elastico facendo scorrere i fermi di plastica verso il viso per stringere e verso la nuca per allentare.

A- RICAMBIO DELLE LENTI La lente deve essere cambiata a temperatura ambiente in modo tale che la montatura sia sufficientemente flessibile.

Se avete bisogno di una nuova lente prendete nota del modello all'interno della montatura (IV. Informazione prodotto) e ordinate il pezzo di ricambio dal vostro rivenditore specializzato.

Tutte le maschere (escluse montatura 1650, 1301)

- 1- Rimuovere la lente difettata dalla montatura togliendo l'area del naso dalle lenti e di conseguenza le lenti da ogni apertura.
- 2- Per inserire la nuova lente si comincia dall'area del naso. Spingere l'area del naso e inserire la lente nella scanalatura in modo tale da incontrare ogni apertura.
- 3- Continuate con il bordo inferiore della lente e inserire completamente nella montatura. Assicuratevi che l'intaglio (incavo) si incontri con le aperture.
- 4- Ripetere il processo con il bordo superiore della maschera muovendosi verso il centro.
- 5- Se tutte le aperture sono incastrate nella montatura, inserite la lente nel centro della stessa.
- 6- Accertatevi che la lente sia salda nella scanalatura. Nel caso in cui la lente non sia salda esercitate una piccola pressione per far sì che si incastrino.

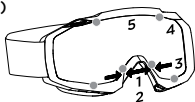

Fori sulla lente ●

Montatura 1650(F1), 2050(F1), 2550(F2)

- 1- Aprire le clip di ritenzione (due in alto e due in basso) tirando la lente via dalla montatura per rimuoverla. Per 2550 (F2), aprire i 4 punti di blocco facendo leva sugli stabilizzatori.

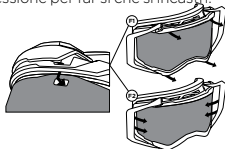

- 2- Inserire la nuova lente nella scanalatura in entrambi i lati. Inserire la parte superiore della lente nella scanalatura della montatura, assicurandosi che i fori siano allineati con i perni, e poi chiudere le due clip di ritenzione.
- 3- Inserire la parte inferiore della lente nella scanalatura della montatura, assicurandosi che i fori siano allineati con i perni, e poi chiudere le clip di ritenzione.
- 4- Potrebbe essere necessario tirare leggermente la montatura al fine di installare la nuova lente, quindi assicurarsi che la montatura sia calda.
- 5- Assicurarsi che le quattro clip siano chiuse.

Frame 1301

- 1- Rimozione della lente: Tenere sempre la maschera dalla parte esterna della montatura senza stringere l'area del naso



- 2- Installazione della lente: La lente è ancorata in sicurezza quando il puntino rosso è totalmente coperto



B- ACCESSORI Se si prevede di utilizzare la maschera con accessori, come ad esempio: protezioni per il naso, maschere facciali, sistemi di pellicole Works, Tear-Off e lenti di ricambio, e così via, si consiglia di utilizzare unicamente prodotti SCOTT. Tutti gli accessori summenzionati possono essere ottenuti presso i rivenditori specializzati.

Nota: Si raccomanda di utilizzare unicamente accessori originali in quanto solo questi garantiscono precisione e sicurezza. Per l'installazione e l'utilizzo degli accessori si prega di fare riferimento ai foglietti illustrativi dedicati. SCOTT Sports SA non si assume alcuna responsabilità per eventuali danni causati dall'uso di accessori che non siano SCOTT.

VII ISTRUZIONI

Usura, sporcizia o qualsiasi tipo di danno può compromettere l'efficienza del prodotto. L'eventuale contatto con sostanze esterne e un utilizzo non corretto possono compromettere seriamente l'efficacia del prodotto e ridurre le prestazioni.

A- CURA E PULIZIA A seconda del modello le lenti hanno un rivestimento idrofilo (anti-appannamento) che vi protegge dalla nebbia. E' molto importante seguire le seguenti istruzioni:

- 1- Nel caso in cui la maschera sia leggermente sporca di fango, basta pulirla con la sacca o un panno umido.
- 2- Nel caso in cui la maschera sia molto sporca di fango, le lenti possono essere lavate sotto l'acqua corrente, usando un po' di sapone. Assicuratevi quindi che le lenti umide non siano asciugate con un panno, l'acqua deve essere scrollata e tamponata con un panno soffice e pulito. Strofinando, il rivestimento potrebbe essere danneggiato irrimediabilmente. Questo può succedere anche nel caso in cui sia usato il panno carta.

- 3- Le lenti specchiate devono essere usate con particolare attenzione. Assicuratevi che non ci siano granelli di polvere sulle lenti e anche sul panno quando pulite.
- 4- Vi consigliamo vivamente di non usare solventi.
- 5- Non lavare le maschere SCOTT in lavatrice.

B- CONSERVAZIONE E TRASPORTO Ogni qual volta sia possibile, riporre e trasportare la maschera SCOTT nella borsa o scatola progettata per questo scopo. Agendo in questo modo, si può essere certi che la maschera rimanga non danneggiata il più a lungo possibile. È da notare inoltre che la maschera non deve essere conservata in posti dove potrebbe essere esposta a calore irradiato elevato. Non è consigliato riporla in luoghi con temperatura superiore ai 50 °C!

C- USURA E DETERIORAMENTO Ispezionare la maschera prima dell'inizio della stagione o dopo una caduta per assicurarsi che sia ancora intatta. La lente non deve staccarsi, l'elastico deve essere fermamente fissato alla montatura e quest'ultima non deve avere crepe. Nell'evento che si presenti un tale danno, la parte difettosa deve essere sostituita. Si devono utilizzare solo parti originali SCOTT. Le lenti graffiate o danneggiate devono essere sostituite e non devono essere più riutilizzate.

D- SMALTIMENTO Smaltire i prodotti insieme ai rifiuti domestici. Non smontare a livello meccanico il prodotto e non bruciarlo, onde evitare potenziali rischi.

VIII AVVERTENZE

Nessun prodotto SCOTT può offrire protezione totale contro le lesioni. Qualsiasi contaminazione, alterazione o un uso improprio possono ridurre pericolosamente le prestazioni del prodotto SCOTT.

IX VENDITE

Il responsabile per lo sviluppo e la commercializzazione nel mondo e nella EU è: SCOTT Sports SA, Route du Crochet 11, CH-1762 Givisiez, Switzerland.

Distribuzione USA:

SCOTT USA Inc., 651 West Critchlow Drive, 84404 Ogden, USA.

Distribuzione altri paesi: SSG (Europe) Distribution Center SA, P.E.D.

Zone C1, Rue du Kiell 60, 6790 Aubange, Belgium.

Tutte le informazioni relative agli importatori sono disponibili all'indirizzo www.scott-sports.com/company/distributors

X OMOLOGAZIONE

Dichiarazione di conformità UE sono disponibili sul sito www.scott-sports.com/conformity

Testato e certificato da:

ITALCERT, Notified Body No. 0426, v. le Sarca 336-20126, Milano, Italia.

Certificato in base a: EN13178:2000

Questo prodotto SCOTT è conforme ai requisiti essenziali di salute e sicurezza del regolamento (UE) 2016/425 sui dispositivi di protezione individuale (DPI categoria II).

©SCOTT SPORTS SA 2025 Tutti i diritti riservati. Questo manuale contiene informazioni relative al prodotto in diverse lingue ma, in caso di contenzioso, farà fede quanto riportato nel manuale in lingua inglese.

FACEMASK INSTALLATION

1150
1250
2150
2250

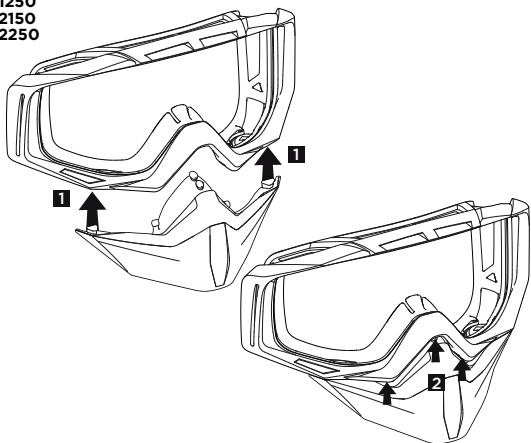

1050
1001
0601

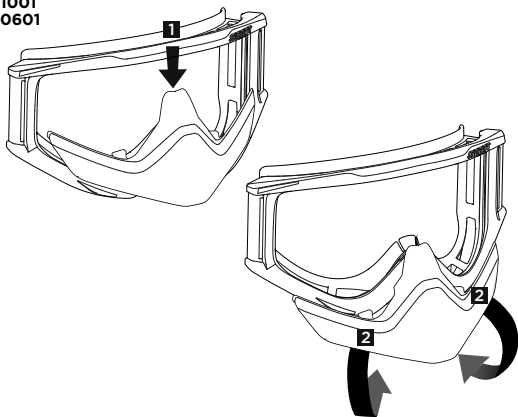

SVENSKA

SNOWMOBILE GOGGLES & LENSES

I INLEDNING

Grattis till valet av den här kvalitetsprodukten från SCOTT. Läs följande anvisningar noga innan du använder den. Se till att anvisningarna inte kommer bort. Den här produktserien har utvecklats för att ge bästa möjliga komfort och passform. SCOTT Sports SA godkänner inga klagomål som uppstår till följd av att produkten används för andra ändamål än de som anges i det här informationsmeddelandet, och ansvarar inte heller för eventuell skada och/eller förlust till följd av felaktig användning.

II JURIDISKA KRAV

Denna SCOTT-produkt anses vara föremål för personlig skyddsutrustning (PPE) i kategori II och som sådan omfattas av kraven i Förordning (EU) 2016/425.

RELEVANTA HARMONISERADE STANDARDER Denna produkt uppfyller de testkrav och tekniska krav som anges i standarden EN13178:2000.

III AVSEDD ANVÄNDNING OCH BEGRÄNSNINGAR

Denna SCOTT-produkt är strikt begränsad till den användning som anges av piktogrammen på produkten (se kapitel IV. Produktinformation). Den avsedda och rimligen förutsedda användningen av denna produkt är endast för skoteraktiviteter. Produkten bör inte användas för någon annan aktivitet.

A- RISKER SOM PERSONLIG SKYDDSUTRUSTNINGEN ÄR AVSEDD ATT SKYDDA MOT SCOTT:s skyddsglasögon och deras tillbehör är inte framtagna för att motstå svåra stötar från hårda eller skarpa föremål. Detta är inte skyddsglasögon.

De utgör personlig skyddsutrustning utformad för att skydda ögonen, som ger både optiskt och lätt mekaniskt skydd. Skyddsglasögonen är inte avsedda att skydda mot mekaniska faror såsom sammanstötningar. Skyddsglasögonen ska inte användas vid temperaturer under -10 °C. Syftet med skyddsglasögonen från SCOTT och därtill hörande tillbehör är att skydda mot snö, vind, damm, fukt och skadliga solstrålar.

Varje originalglas från SCOTT ger 100% skydd mot UV strålar.

Våra linser olika ljusreducering beroende på typ eller överföringsvärden.

B- FELAKTIG ANVÄNDNING Dessa SCOTT-glasögon är inte lämpliga för direkta observationer av solen och inte heller av artificiella ljuskällor, exempelvis solarier. Denna produkt är ingen leksak, utan sportutrustning och utvecklades och är avsedd för sportaktiviteter. De är inte avsedda att användas som paintball-glasögon. Olämplig användning eller ändring av produkten kan skada utrustningen eller minska dess skyddande egenskaper.

SCOTT-produkten bör inte lämnas utomhus eller utsättas för låga/höga temperaturer eller direkt solljus när den inte används.

C- UPPMÄTTA PRESTANDA Denna SCOTT-produkt har testats och dess prestanda redovisas i nedanstående omvandlingstabell. (se kapitel IV. Produktinformation, punkt ⑨).

FÄRGTON
KATEGORI

SO

SYMBOL



ÖVERFÖRING

80% - 100%

BESKRIVNING

Klara eller lätt tonade
(clear-lens)

S1		43% - 80%	Ljust filter (illuminator-lens)
S2		18% - 43%	Medelmörkt universalfilter (enhancer-lens)
S3		8% - 18%	Mörkt filter (solar blocker-lens)
S4		3% - 8%	Mycket mörkt filter

Obs: I mörker/dimma är det lämpligt att använda S0-linser (transparenta).

D- SKYDDSNIVÅ Linserna motsvarar optisk klass 1 enligt EN13178:2000.

Vid användning enligt bestämmelserna säkerställs att:

- 1- Ögonen skyddas mot skadlig UV-strålning;
- 2- En tillräcklig luftcirkulation garanteras tack vare öppningarna täckta av skum;
- 3- Linserna är optiskt korrekta;
- 4- Snöskoterglasögon - förutsatt korrekt val av storlek och inställning av det justerbara huvudbandet - skyddar mot luftdrag (fartvind), snö och ispartiklar/snö och ispartiklar/damm, grus och fuktighet;

IV PRODUKTINFORMATION

A- MÄRKNING PÅ PRODUKTERNA

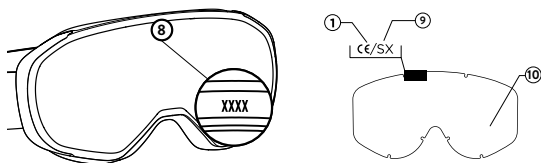
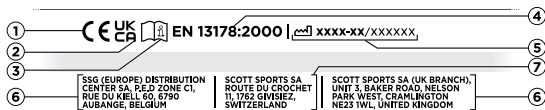

B- FÖRKLARING AV MÄRKNINGAR

- 1 CE-märkningen säkerställer att de grundläggande kraven i förordning (EU) 2016/425 överensstämmer.
- 2 UKCA-märkning
- 3 Varning! Användaren bör noga läsa instruktionerna innan han/hon använder produkten (PPE).
- 4 **EN13178:2000**: Harmoniserad teknisk standard som används vid design och EU-certifiering
- 5 Tillverkningsdatum: År-Månad/Individuellt serienummer
- 6 Distributionsadresser
- 7 Ansvarig för utveckling och kommersialisering

- 8 Modell identifikation
- 9 Färgton kategori
- 10 Tillverkarens identifikationsmärke

C- YTTERLIGARE MÄRKNINGAR Varje produkt är uppmärkt med ett referensnummer på insidan. Modellbeskrivning för varje referensnummer:

2550 SCOTT PROSPECT 2.0 SNOWCROSS

2301 SCOTT REACT SNOWCROSS

2250 SCOTT SPLIT OTG

2150 SCOTT PRIMAL

2050 SCOTT FURY SNOWCROSS

1650 SCOTT PROSPECT SNOWCROSS

1602 SCOTT BUZZ PRO SNOWCROSS

1301 SCOTT LCG EVO SNOWCROSS

1250 SCOTT SPLIT OTG SNOWCROSS

1150 SCOTT TYRANT SNOWCROSS

1050 SCOTT HUSTLE SNOWCROSS

1001 SCOTT RECOIL XI SNOWCROSS

0601 SCOTT 83X SAFARI FACEMASK

D- SCOTT SNOWMOBILE GOGGLE LENSES

MARKNADSFÖRINGSNAMN	FILTER-KATEGORI	REFERENSER
Light Sensitive Bronze Chrome	S1-S3	L354
Light Sensitive Red Chrome	S2-S3	L362
Light Sensitive Blue Chrome	S2-S4	L365
Solar Black Chrome	S3	L355
Amp Pro White Chrome S2	S2	L370
Enhancer Blue chrome	S2	L363
Enhancer Rose chrome	S2	L364
Enhancer Purple Chrome	S2	L322
Enhancer Silver Chrome	S2	L312
Enhancer Teal Chrome	S2	L356
Enhancer Red Chrome	S2	L350
Enhancer Yellow Chrome	S2	L357
Enhancer	S1	L351
Amp Green S1	S1	L369
Illuminator Blue Chrome	S1	L361

Base colors

Blue	S1	L506, L321
Yellow	S1	L320
Rose	S1	L501, L505
Clear	S0	L504

Dimresistens garanteras på alla skoter från SCOTT.
Ljusöverföringskurva finns på www.scott-sports.com.

V LIVSLÄNGD

SCOTT glasögon har en begränsad livslängd. För största möjliga säkerhet rekommenderar SCOTT att du byter ut din produkt tre (3) till fem (5) år efter köpdatumet, beroende på användning. SCOTT glasögon eller glasögonlinser som är skadade eller utslitna måste bytas ut av säkerhetsskäl.

SCOTT kan inte hållas ansvarigt för skador som uppstår till följd av användning av en produkt som borde ha bytts ut.

Det är oerhört viktigt att linsen byts ut om det inte längre kan garanteras att den fungerar korrekt och ger ett bra skydd till följd av nedsmutsning, mekaniskt slitage eller olämplig användning.

VI ANVISNINGAR FÖR STORLEK OCH PASSFORM

För att SCOTT-produkten ska fylla sin funktion måste den ge korrekt täckning av det skyddade området.

För maximal komfort och skydd måste SCOTT-glasögonen justeras korrekt. Glasögonen ska placeras över användarens ansikte och fästas runt huvudet eller hjälmen. Justera remmen genom att skjuta plastreglagen framåt mot ansiktet för att spänna åt, och bakåt för att lossa.

A- BYTA UT LINSEN Observera att linsen helst bör bytas i rumstemperatur så att ramen är tillräckligt böjlig. Om du behöver en ny lens, notera koden för modellen som är markerad på insidan av ramen (IV. Produktinformation) och beställ den relevanta ersättningslinsen från din specialiståterförsäljare.

Alla glasögon (Exklusive ramen 1650, 1301)

- 1- Avlägsna linsen från ramen genom att dra nassektionen bort från linsen och ta bort linsen från båda fästena.
- 2- När man sätter i den nya linsen, börja vid nassektionen på glasögonen. Tryck ihop nassektionen och sätt linsen i spåret så att fästena tar tag.
- 3- Fortsätt nu med den nedre kanten av linsen och sätt i den helt i ramen. Kontrollera att hakarna sitter ordentligt i fästena.
- 4- Upprepa processen på sidorna av glasögonen och fortsätt mot toppen.
- 5- Om alla skårar nu har gått ihop med ramen, ska du sätta in den sista mitten av ramen.
- 6- Kontrollera att linsen är ordentligt placerad i spåret. Om detta int

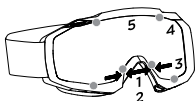

Linsens nyckelhål ●

Ramen 1650(F1), 2050(F1), 2550(F2)

- 1- Öppna klämman (två överst och två underst) genom att dra bort från ramen för att ta bort den gamla linsen från ramen. På 2550(F2) ska du öppna de fyra låspunkterna genom att bända utriggarna.
- 2- Sätt i den nya linsen i linsspåret på båda ändarna. Placera linsens övre del i linsspåret, se till att hålen är i linje med stiften och stäng de två klämmorna.
- 3- Placera linsens nedre del och näsdelen i linsspåret, se till att hålen är i linje med stiften och stäng klämmorna.
- 4- Det kan vara nödvändigt att sträcka ramen något för att installera linsen, så se till att ramen är varm.
- 5- Se till att de fyra klämmorna är stängda

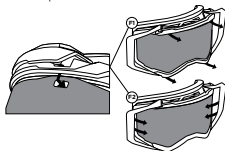

Frame 1301

- 1- Lens removal: always hold the goggles on the outside of the frame without pinching the nose area



- 2- Lens installation: The lens is securely locked when the red dot is fully covered



B- ACCESSOARER Om du planerar att använda glasögonen med tillbehör, såsom nässkydd, ansiktsmasker, works filmsystem, tear-offs och ersättningsslinser, osv., rekommenderar vi att du bara använder produkter från SCOTT. Alla ovan nämnda tillbehör kan införskaffas hos specialiserade återförsäljare.

NB: Använd endast originaltillbehör, eftersom endast de garanterar en korrekt passform och säkerhet. För information om montering och användning av tillbehören, se den avsedda broschyren. SCOTT Sports SA ansvarar inte för eventuella skador som orsakats av användning av tillbehör från andra märken än SCOTT.

VII TVÄTTANVISNINGAR

Slitage, smuts eller någon form av skada kan äventyra dess effektivitet.

Föroreningar med främmande ämnen och felaktig vård kan allvarligt äventyra effektiviteten hos din utrustning och minska dess prestanda.

A- RENGÖRING OCH VÅRD Beroende på modell har linserna en hydrofil beläggning som förhindrar imma. Därför är det viktigt att du går till väga enligt följande anvisningar:

- 1- Vid lättare nedsmutsning kan glasögon rengöras tillräckligt bra med hjälp av förvaringspåsen eller en fuktig trasa.
- 2- Vid starkare nedsmutsning kan glasögonen rengöras under rinnande vatten med lite tvål. Se till att du inte torkar av den våta linsen, utan bara skakar av vattnet och baddar försiktigt med en mjuk, ren trasa. Om man torkar av kan beläggningen förstöras. Samma sak kan hända om man använder pappersnäsdukar.
- 3- Man ska vara extra försiktig med spegelglas. Var noga med att det inte finns några dammpartiklar på linsen eller rengöringstrasan under rengöringen.
- 4- Man ska absolut inte använda lösningsmedel.
- 5- Tvätta inte SCOTT-glasögon i tvättmaskinen.

B- FÖRVARING OCH TRANSPORT Om möjligt ska SCOTT-glasögonen förvaras och transporteras i avsedd väska eller box. Det är enda sättet att säkerställa att glasögonlinsen förblir i oskadat skick så länge som möjligt. Observera även att glasögonen inte ska förvaras på platser där de kan utsättas för höga nivåer av värmestrålning. Förvaringstemperaturer över 50°C rekommenderas inte!

C- SLITAGE OCH NEDBRYTNING Kontrollera glasögonen innan säsongen börjar eller efter ett fall för att säkerställa att glasögonen är oskadade. Linsen får inte vara sprucken, remmen måste vara ordentligt fäst i ramen och det får inte finnas några sprickor i ramen. Om du upptäcker sådana skador måste den skadade delen bytas ut. Endast originalreservdelar från SCOTT får användas. Repade eller skadade linsor måste bytas ut och får inte användas igen.

D- BORTSKAFFNING Kasta produkterna i hushållssoporna. Försök inte att mekaniskt bryta ned produkten eller elda upp den. Det kan vara förenat med fara.

VIII VARNING

Ingen SCOTT-utrustning kan erbjuda fullt skydd mot skada. Eventuell förvanskning, förändring av produkten eller felaktigt användande kan innebära risk för reducerad prestanda av utrustningen.

IX FÖRSÄLJNING

Ansvarig för utveckling och kommersialisering i EU och i resten av världen är: SCOTT Sports SA, Route du Crochet 11, CH-1762 Givisiez, Switzerland.

Distribution USA:

SCOTT USA Inc., 651 West Critchlow Drive, 84404 Ogden, USA.

Distribution i övriga länder: SSG (Europa) Distribution Center SA, P.E.D Zone C1, Rue du Kiell 60, 6790 Aubange, Belgien.

All information om importörer finns tillgänglig på www.scott-sports.com/company/distributors

X CERTIFIERING

EU förklaring om överensstämmelse finns på www.scott-sports.com/conformity
Testad och certifierad av: ITALCERT, Notified Body No. 0426, v. le Sarca 336-20126, Milano, Italy.

Certifierad enligt: EN13178:2000

Denna SCOTT-produkt uppfyller bestämmelserna och säkerhetskraven i Förordning EU 2016/425 om personlig skyddsutrustning (PPE Kategori II).

©SCOTT SPORTS SA 2025 Alla rättigheter reserverade.

Informationen i denna manual finns på flera språk, men endast den engelska versionen är tillämplig vid eventuell konflikt.

DANSK

SNOWMOBILE GOGGLES & LENSES

I INTRODUKTION

Tillykke med dit nye kvalitetsprodukt fra SCOTT. Læs venligst disse instruktioner før brug, og opbevar dem et sikkert sted.

Denne specifikke produktserie er udviklet til at tilbyde dig den bedste komfort og pasform.

SCOTT Sports SA accepterer ikke klager, der er opstået ved brug af produktet til andre formål end dem, der er angivet i denne informationsmeddelelse, og er heller ikke ansvarlig for skader og/eller tab på grund af forkert brug.

II LOVKRAV

Dette SCOTT-produkt anses for at være et personligt værnemiddel (PV) i kategori II og er som sådan underlagt kravene, der er fastsat i Forordning (EU) 2016/425.

RELEVANTE HARMONISEREDE STANDARDER Dette produkt opfylder de prøvningsmetoder og tekniske krav, der er fastsat i standarden EN13178:2000.

III TILSIGTET BRUG OG BEGRÆNSNINGER

Dette SCOTT-produkt er strengt begrænset til den respektive anvendelse angivet med piktogrammerne på produktet (se kapitel IV. Produktinformation). Den påtænkte og med rimelighed forudsigelige anvendelse af dette produkt er udelukkende: snescooter-aktiviteter, og det bør ikke bruges til andre aktiviteter.

A- RISIKO, SOM DE PERSONLIGE VÆRNEMIDLER SKAL BESKYTTE MOD SCOTT-briller og deres tilbehør er ikke designet til at modstå alvorlige påvirkninger fra hårde eller skarpe genstande.

De er personligt beskyttelsesudstyr designet til øjenbeskyttelse og giver både optisk og let mekanisk beskyttelse. Beskyttelsesbrillerne er ikke til beskyttelse mod mekaniske farer såsom stød. Brillen bør ikke bruges i temperaturer under

-10 grader. Formålet med SCOTT beskyttelsesbriller og deres tilbehør er at beskytte mod sne, vind, støv, fugt og skadelige solstråler.

Alle originale SCOTT-brilleglas giver 100 % beskyttelse mod UV-stråler. Afhængigt af typen har vores brilleglas forskellige lysreduktions- eller transmissionsværdier.

B- MISBRUG Disse SCOTT-briller er ikke egnede til beskyttelse mod direkte observation af solen eller kunstige lyskilder, f.eks. solarier.

Dette produkt er ikke et legetøj; det er et stykke sportsudstyr og er udviklet og beregnet til sportsformål.





De er ikke beregnet til brug som paintball-beskyttelsesbriller.

Forkert brug eller ændring af produktet kan medføre tab af beskyttelsesegenskaber eller skade udstyret.

Vi anbefaler, at SCOTT-produktet ikke efterlades udenfor udsat for lave/høje temperaturer eller direkte sollys, når det ikke er i brug.

C- REGISTRERET YDELSE Dette SCOTT-produkt er testet til at fungere i henhold til nedenstående transmissionstabel. (se kapitel IV. Produktinformation, punkt 9).

FARVETONE-KATEGORI

FARVETONE-KATEGORI	SYMBOL	TRANSMISSION	ESKRIVELSE
S0		80% - 100%	Klar eller let tonet (clear-lens)
S1		43% - 80%	Lysfilter (illuminator lens)
S2		18% - 43%	Medium universalfilter (enhancer lens)
S3		8% - 18%	Mørkt filter (solar blocker lens)
S4		3% - 8%	Meget mørkt filter

Bemærk: Ved forhold med mørke/tåge er kategori S0-brilleglas (gennemsigtige) passende.

D- BESKYTTELSESNIVEAU Vores brilleglas svarer til optisk klasse 1 i overensstemmelse med EN13178:2000.

Når det bruges korrekt, er det sikret, at:

- 1- Dine øjne vil være beskyttet mod skadelige UV-stråler;
- 2- Tilstrækkelig luftcirkulation garanteres gennem de skumdækkede åbninger;
- 3- Brilleglassene er optisk nøjagtige.
- 4- Skoterglasögon - forudsat at den korrekte størrelse er valgt og den justerbare hovedstrop er monteret korrekt - beskytter mod træk (luftgennemstrømning), sne og ispartikler;

IV PRODUKTINFORMATION

A- MÆRKNING PÅ PRODUKTERNE

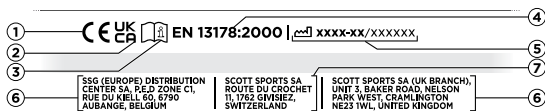

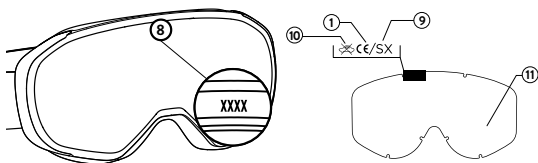

B- FORKLARING AF MÆRKNINGER

- ① CE-mærkningen sikrer overholdelse af de Væsentlige sundheds- og sikkerhedskrav i forordning (EU)2016/425
- ② UKCA-mærkning
- ③ Advarsel! Slutbrugeren bør læse instruktionen omhyggeligt, inden produktet bruges (PV)
- ④ **EN13178:2000**: Harmoniseret teknisk standard anvendt i design og EU-certificering
- ⑤ Fremstillingsdato: År-måned/Individuelt serienummer
- ⑥ Distributionsadresser
- ⑦ Ansvarlig for udvikling og kommercialisering
- ⑧ Identificering af model
- ⑨ Farvetonekategori
- ⑩ Producentens identifikationsmærke

C- YDERLIGERE MARKERINGER Hvert produkt er mærket på indersiden af rammen med en referencekode. Nedenfor kan du finde denne kode. Modelbeskrivelse for hver kode:

2550 SCOTT PROSPECT 2.0 SNOWCROSS

2301 SCOTT REACT SNOWCROSS

2250 SCOTT SPLIT OTG

2150 SCOTT PRIMAL

2050 SCOTT FURY SNOWCROSS

1650 SCOTT PROSPECT SNOWCROSS

1602 SCOTT BUZZ PRO SNOWCROSS

1301 SCOTT LCG EVO SNOWCROSS

1250 SCOTT SPLIT OTG SNOWCROSS

1150 SCOTT TYRANT SNOWCROSS

1050 SCOTT HUSTLE SNOWCROSS

1001 SCOTT RECOIL XI SNOWCROSS

0601 SCOTT 83X SAFARI FACEMASK

D- SCOTT SNOWMOBILE GOGGLE LENSES

MARKETINGNAVN	FARVE-KAT.	REFERENCER
Light Sensitive Bronze Chrome	S1-S3	L354
Light Sensitive Red Chrome	S2-S3	L362
Light Sensitive Blue Chrome	S2-S4	L365
Solar Black Chrome	S3	L355
Amp Pro White Chrome S2	S2	L370
Enhancer Blue chrome	S2	L363
Enhancer Rose chrome	S2	L364
Enhancer Purple Chrome	S2	L322
Enhancer Silver Chrome	S2	L312
Enhancer Teal Chrome	S2	L356

Enhancer Red Chrome	S2	L350
Enhancer Yellow Chrome	S2	L357
Enhancer	S1	L351
Amp Green S1	S1	L369
Illuminator Blue Chrome	S1	L361

Base colors

Blue	S1	L506, L321
Yellow	S1	L320
Rose	S1	L501, L505
Clear	S0	L504

Modstand mod tildugning garanteres på alle SCOTT-snescooter.
Tilgængelig transmissionskurve på www.scott-sports.com.

V FORÆLDELSE

SCOTT-briller har begrænset levetid. For optimal sikkerhed anbefaler SCOTT, at du udskifter dit produkt tre (3) til fem (5) år efter købsdatoen afhængigt af brug. SCOTT-briller eller brilleglas, der er beskadigede eller slidte, skal udskiftes af sikkerhedsmæssige grunde.

SCOTT er ikke ansvarlig for skader i forbindelse med brugen af produkter, der skulle have været udskiftet.

Det er vigtigt, at brilleglasset udskiftes, hvis det ikke længere kan garanteres, at det fungerer korrekt og giver god beskyttelse på grund af tilsmudsning, mekanisk slid eller forkert brug.

VI INSTRUKTIONER TIL STØRRELSE, PASFORM

For at SCOTT-produktet kan tjene sit formål, skal det dække det beskyttede område korrekt.

For at opnå maksimal komfort og beskyttelse skal SCOTT-brillerne justeres korrekt.

Brillerne skal placeres på brugerens ansigt og stroppen omkring hovedet eller hjelmen. Juster stroppen ved at skubbe plastgiderne mod ansigtet for at stramme den og mod bagsiden af hovedet for at løsne den.

A- UDSKIFTNING AF BRILLEGLASSET Bemærk, at brilleglasset ideelt set skal skiftes ved stuetemperatur, så rammen er tilstrækkelig bøjelig.

Hvis du har brug for et nyt brilleglas, skal du notere modelkoden, der er markeret inden i rammen (IV. Produktinformation) og bestille det relevante brilleglas til udskiftning hos din specialforhandler.

Alle briller (undtagen rammer 1650, 1301)

- 1- Fjern brilleglasset fra rammen ved at trække næsesektionen væk fra brilleglasset og fjern brilleglasset fra hvert af beslagene.
- 2- Når du indsætter det nye brilleglas, skal du begynde ved næsesektionen af brillerne. Tryk næsesektionen sammen, og indsæt brilleglasset i rillen, så beslagene griber fat.
- 3- Fortsæt nu med den nedre kant af brilleglasset, og sæt det helt ind i rammen. Sørg for, at hagerne griber fat i beslagene.
- 4- Gentag processen på siderne af brillerne og op mod toppen.
- 5- Hvis alle hagerne griber fat i rammen, skal du indsætte den sidste i midten af rammen.
- 6- Kontroller, at brilleglasset er placeret sikkert i rillen. Hvis dette ikke er tilfældet, kan du presse det på plads med et let tryk.

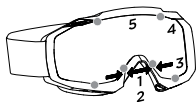

Huller til brilleglas ●

Rammer 1650(F1), 2050(F1), 2550(F2)

- 1- Åbn holdekripsene (to på toppen og to i bunden) ved at trække væk fra rammen for at fjerne det gamle brilleglas fra rammen. For 2550(F2) kan du åbne de fire låsepunkter ved at løfte sideklemmerne.
- 2- Indsæt det nye brilleglas i rillen i begge ender. Sæt toppen af brilleglasset i rillen, sørg for, at hullerne er på linje med stifterne, og luk de to holdeklips.
- 3- Sæt den nedre del og næsedelen af brilleglasset i rillen, sørg for, at hullerne er på linje med stifterne, og luk holdekripsene.
- 4- Det kan være nødvendigt at strække rammen lidt for at installere brilleglasset, så sørg for, at rammen er varm.
- 5- Sørg for, at de fire klips er lukket.

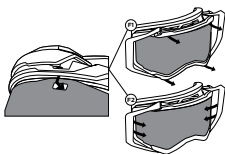

Frame 1301

- 1- Lens removal: always hold the goggles on the outside of the frame without pinching the nose area



- 2- Lens installation: The lens is securely locked when the red dot is fully covered



B- TILBEHØR Hvis du planlægger at bruge brillerne med tilbehør, såsom: næsebeskytter, ansigtsmasker, arbejdsfilmsystemer, afrivninger og udskiftelige brilleglas osv. Vi anbefaler, at man kun bruger SCOTT-produkter. Alt ovennævnte tilbehør kan fås hos specialforhandlere.

NB: Brug kun originalt tilbehør, da kun det vil sikre korrekt pasform og sikkerhed. Se de særlige foldere til installation og brug af tilbehøret. SCOTT Sports SA påtager sig intet ansvar for skader forårsaget af brug af tilbehør, som ikke er fra SCOTT.

VII INSTRUKTIONER

Slid, snavs eller enhver form for skade kan reducere udstyrets effektivitet. Forurening med fremmede stoffer og forkert pleje kan gå alvorligt ud over dit udstyrs effektivitet og reducere dets ydelse.

A- PLEJE OG RENGØRING Afhængigt af modellen har brilleglassene en hydrofil belægning, der forhindrer tildugning. Det er derfor vigtigt at fortsætte i overensstemmelse med følgende anvisninger:

- 1- I tilfælde af let tilsmudsning kan brillerne rengøres tilstrækkeligt med opbevaringsposen eller en fugtig klud.
- 2- I tilfælde af kraftig tilsmudsning kan brillerne rengøres under rindende vand og med lidt sæbe. Sørg for, at det våde brilleglas ikke aftørres, men at vandet kun rystes og duppes med en blød, ren klud. Aftørring

kan ødelægge anti-dug-belægningen. Dette kan også opstå, hvis der anvendes papirservietter.

- 3- Der skal udvises særlig forsigtighed med spejlbrilleglas. Sørg for, at der ikke er støvpartikler på brilleglasset eller rengøringskluden under rengøring.
- 4- Vi fraråder kraftigt at bruge opløsningsmidler.
- 5- Vask ikke SCOTT-briller i vaskemaskinen.

B- TRANSPORT OG OPBEVARING Når det er muligt, så opbevar og transporter dine SCOTT-briller i posen eller æsken designet til dette formål. Kun ved at gøre dette kan du være sikker på, at dine brilleglas forbliver uskadede så længe som muligt. Bemærk også, at brillerne ikke bør opbevares på steder, hvor de kan udsættes for høje niveauer af udstrålet varme. Opbevaring i temperaturer over 50°C anbefales ikke!

C- SLID OG NEDBRYDNING Efterse brillerne inden begyndelsen af en sæson eller efter et fald for at sikre, at brillerne stadig er intakte. Brilleglasset skal være helt, stroppen skal være fastgjort til rammen, og rammen må ikke have nogen revner. I tilfælde af at sådanne skader findes, skal den defekte del udskiftes. Der må kun bruges originale SCOTT-reservedele. Ridsede eller beskadigede brilleglas skal udskiftes og må ikke bruges igen.

D- BORTSKAFFELSE Bortskaf produkterne i husholdningsaffaldet. Produktet må ikke modificeres eller forbrændes. Dette kan medføre potentielle farer.

VIII ADVARSEL

Intet SCOTT-udstyr kan give fuld beskyttelse mod kvæstelser. Enhver forurening, ændring af produktet eller misbrug kan reducere udstyrets ydelse og medføre farlige situationer.

IX SALG

Ansvarlig for udviklingen og kommercialiseringen i EU og over hele verden er: SCOTT Sports SA, Route du Crochet 11, CH-1762 Givisiez.

Distribution i USA:

SCOTT USA Inc., 651 West Critchlow Drive, 84404 Ogden, USA.

Distribution i andre lande: SSG (Europe) Distribution Center SA, P.E.D Zone C1, Rue du Kiell 60, 6790 Aubange, Belgien.

Al information relateret til importører er tilgængelig på www.scott-sports.com/company/distributors

X GODKENDELSER

EU-overensstemmelseserklæringer er tilgængelige på www.scott-sports.com/conformity

Testet og certificeret af: ITALCERT, Notified Body No. 0426, v. le Sarca 336-20126, Milano, Italy.

Certificeret i overensstemmelse med: EN13178:2000

Dette SCOTT-produkt overholder de essentielle sundheds- og sikkerhedskrav i forordning (EU)2016/425 om personlige værnemidler (PPE-kategori II).

©SCOTT SPORTS SA 2025 Alle rettigheder forbeholdes.

Oplysningerne i denne manual er på forskellige sprog, men kun den engelske version vil være relevant i tilfælde af konflikt.

FACEMASK INSTALLATION

1150
1250
2150
2250

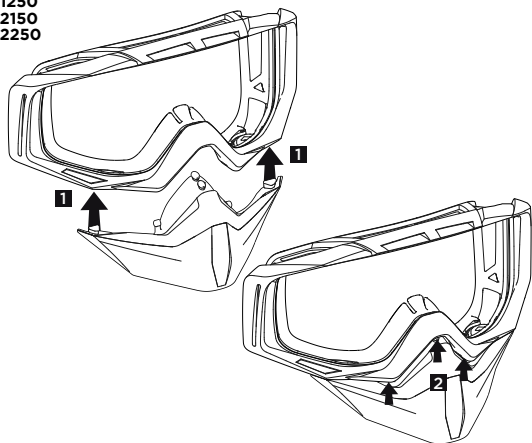

1050
1001
0601

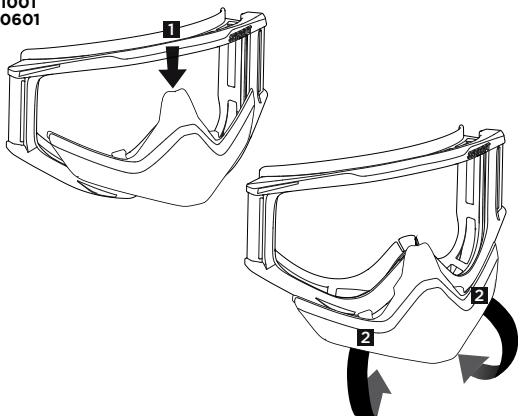



All rights reserved ©2025 SCOTT Sports SA
Rev. 03 of 05.2024.

—

EDITOR

SCOTT Sports SA
Route du Crochet 11
1762 Givisiez
Switzerland

Tel: +41 (0)26 460 16 16
Fax: +41 (0)26 460 16 00
webmaster.marketing@scott-sports.com
www.scott-sports.com



quefairedemesdechets.fr