



2026 SCOTT
ADDICT
MANUAL DEL USUARIO

INDICE

LA ADDICT DEBE AJUSTARSE COMPLETAMENTE AL CICLISTA PARA GARANTIZAR LA MÁXIMA SEGURIDAD Y UNA EXPERIENCIA DE USO OPTIMIZADA.

Póngase en contacto con su revendedor SCOTT autorizado para obtener más información y así evitar problemas técnicos o cualquier daño.

GEOMETRÍA/DATOS TÉCNICOS	03
INSERCIÓN DE LA TIJA DE SILLÍN	04
CIERRE DE TIJA	05
TAMAÑO DE DISCO	06
RESUMEN DE RUTEADO DE CABLES	07
GUIADO DE LATIGUILLO DEL FRENO TRASERO	08
GUIADO DE LATIGUILLO DEL FRENO DELANTERO EN LA HORQUILLA	09
GUIADO CABLES SHIMANO Di2	14
KIT PARA SALVAR EL DÍA	16
PIEZAS DE RECAMBIO	18
GARANTÍA DEL FABRICANTE	23

LEYENDA DEL LIBRO



CANTIDAD DE TORQUE



TORX TAMAÑO DE LA HERRAMIENTA



HEX TAMAÑO DE LA HERRAMIENTA



LIMPIE LA SUPERFICIE



CON GRASA



SIN GRASA



GRASA DE CARBONO



THREADLOC REQUERIDA



BEARING FIT REQUERIDA

GEOMETRÍA/DATOS TÉCNICOS

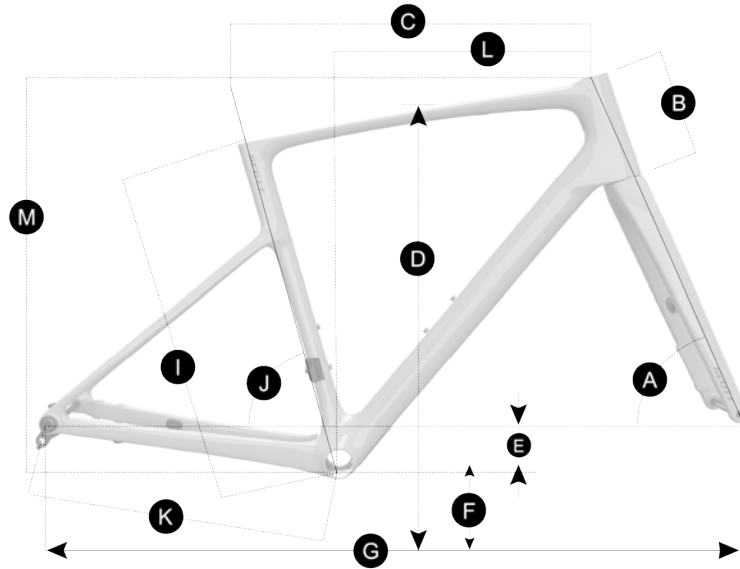

TIJA	mm	Addict RC	EJE DELANTERO	mm	12 x 100
CIERRE DE TIJA	mm	Addict RC	TAMAÑO MAX. CUBIERTA	mm	38
TUBO DE HORQUILLA	mm	27.2	PEDALIER	mm	41 x 86.5
DIRECCIÓN	mm	IS44/35 - IS52/42	TAMAÑO MAX. DISCO DEL.	mm	180
EJE TRASERO	mm	12 x 142	TAMAÑO MAX. DISCO TRAS.	mm	160
TAMAÑO MÁXIMO DEL PLATO X1	diente	48	TAMAÑO MÁXIMO DEL PLATO X2	diente	52-36

			47	49	52	54	56	58	61
A	Ángulo del tubo de dirección	°	71.3	71.8	72	72.2	72.5	73	73
B	Longitud del tubo de dirección	mm	104	115	139	161	182	201	221
C	Longitud tubo horizontal	mm	511	521	536	551	566	582	597
D	Altura punto medio tubo horizontal	mm	742	758	780	801	821	840	865
E	Offset del pedalier	mm	-74	-74	-73	-72	-72	-72	-72
F	Altura del pedalier	mm	275	275	276	277	277	277	277
G	Distancia entre ejes	mm	984	991	1000	1009	1016	1022	1036
I	Centro eje pedalier a límite tubo vertical	mm	435	455	475	495	515	535	565
J	Ángulo de sillín	°	75	75	74.5	74	73.5	73.1	73
K	Longitud vainas	mm	418	418	418	418	418	418	418
L	Reach	mm	372	378	382	386	389	394	402
M	Stack	mm	522	534	557	578	599	619	638
	Inclinación de la horquilla	mm	47	47	47	47	47	47	47
	Trail	mm	68.5	65.2	64	62.7	60.8	57.6	57.6

ADDICT

INSERCIÓN DE LA TIJA DE SILLÍN

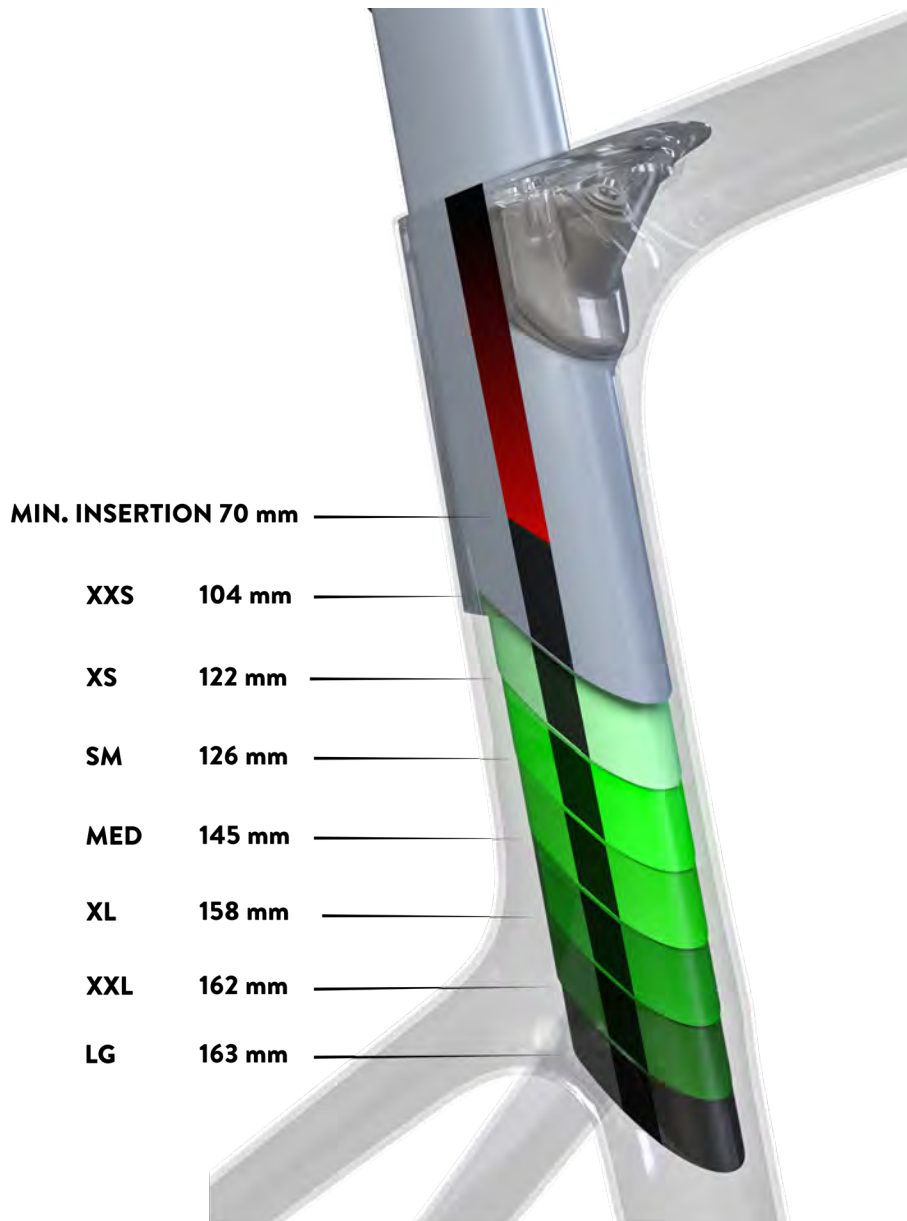

ADDICT

CIERRE DE TIJA

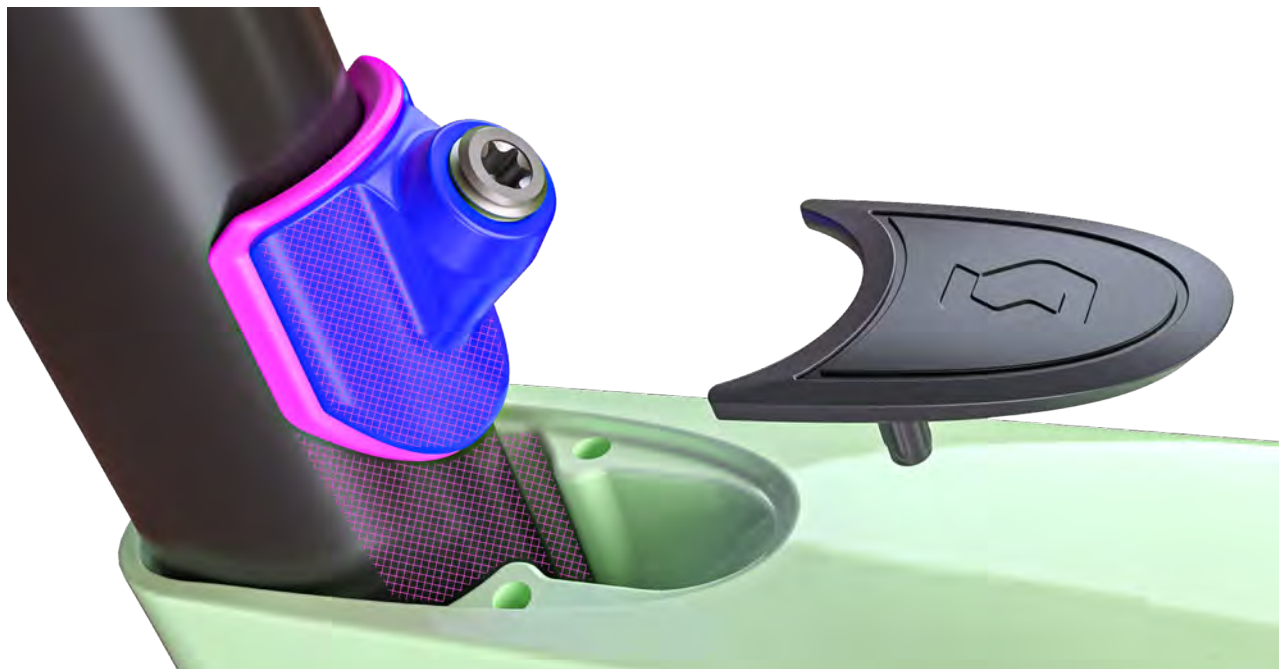

El cierre de tija es de una sola pieza y estará disponible como kit en una única referencia (sección recambios). El diseño incorpora un perfil antideslizamiento para evitar que el cierre se deslice hacia el interior del tubo vertical del cuadro una vez la tija ha sido instalada.

Utilice grasa de carbono en las áreas indicadas.



ADDICT

TAMAÑO DE DISCO

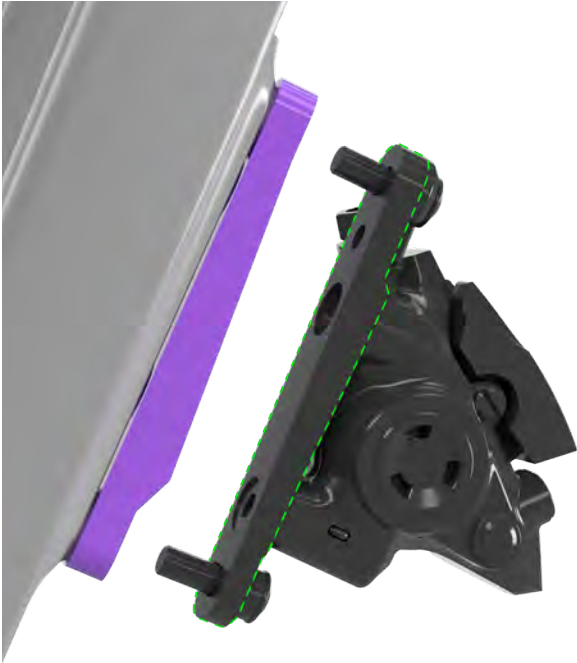

Disco de freno delantero máx.
180mm, adaptador Shimano
Y8N230000 (ilustración en morado)

Disco de freno delantero min.
160mm Shimano,
(marcado en verde)

Adaptador tipo flat mount para
SRAM: **00.5318.018.000**

*apriete los tornillos al par recomendado por el fabricante.

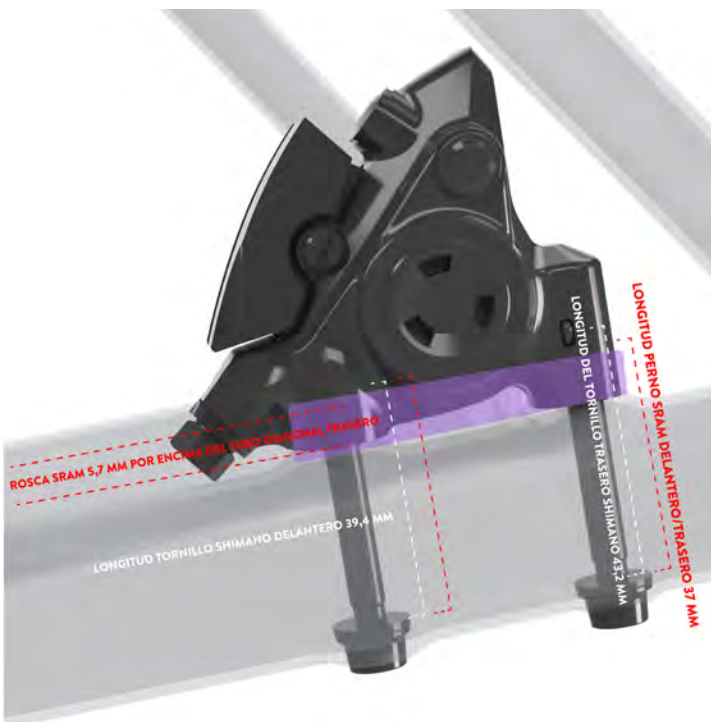

Rear brake rotor min. 140mm
Shimano / Sram flat mount
NO ADAPTOR directly mounted

Disco de freno trasero máx.
160mm Shimano **FLAT MOUNT**
R160D/D (+20mm)
(ilustración en morado)

Adaptador tipo flat mount Sram:
00.5318.018.001

*apriete los tornillos al par recomendado por el fabricante.

*la longitud de los tornillos es igual para discos 140mm / 160mm

ADDICT

RESUMEN DE RUTEADO DE CABLES



ADDICT

GUIADO DE LATIGUILLO DEL FRENO TRASERO

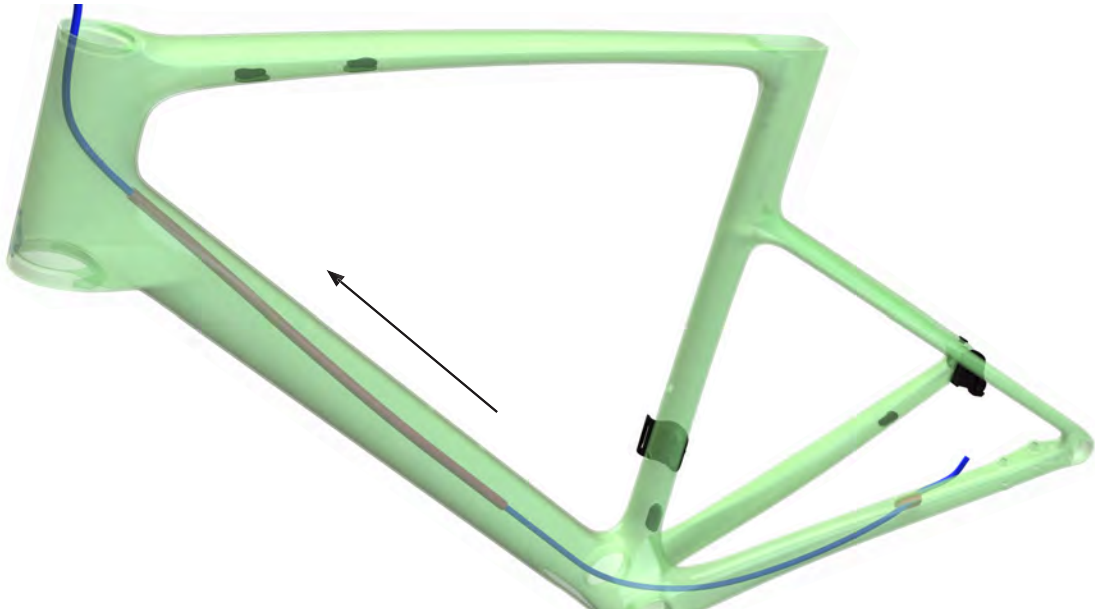

- 01** Guía el latiguillo del freno trasero desde la entrada de la vaina a través del cuadro y hacia el tubo de dirección. Asegúrate de que el tubo de espuma antivibración esté en su posición y que **NO** toque el tubo de horquilla.



- 02** Monta el freno trasero.

Para discos de 160 mm, utiliza los siguientes adaptadores: Shimano 160 mm tipo flat mount R160D/D (+ 20 mm) SRAM 160 mm 00.5318.018.001

*El tipo de tornillo y el par de apriete deben seguir las configuraciones recomendadas por el fabricante de los frenos.

*La longitud de los tornillos es la misma para los discos de 140 mm y 160 mm.

ADDICT

GUIADO DE LATIGUILLO DEL FRENO DELANTERO EN LA HORQUILLA

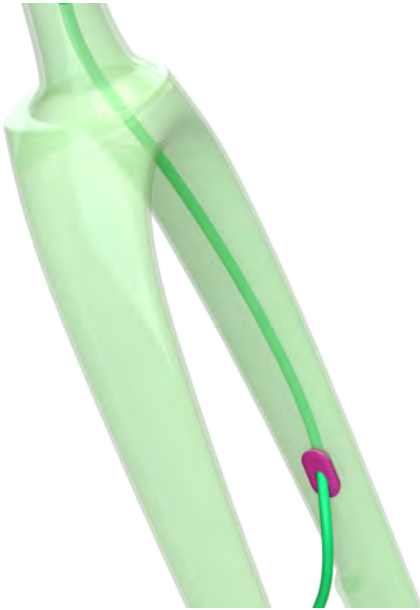

01

Ajusta la guía del cable de la horquilla y luego pasa el latiguillo del freno delantero a través de la horquilla para que salga por la ranura del tubo.



247



Monta la pinza del freno delantero utilizando el adaptador y los tornillos de freno correspondientes; engrasa ligeramente la superficie de los soportes de freno de la horquilla. Aplica fijador de roscas a los tornillos del freno.



02

Engrasa y monta el rodamiento inferior de la dirección.

Fija el latiguillo del freno al tubo de dirección con cinta adhesiva; asegúrate de que el tubo cruza el lado del tubo de horquilla por el lado opuesto a la transmisión.

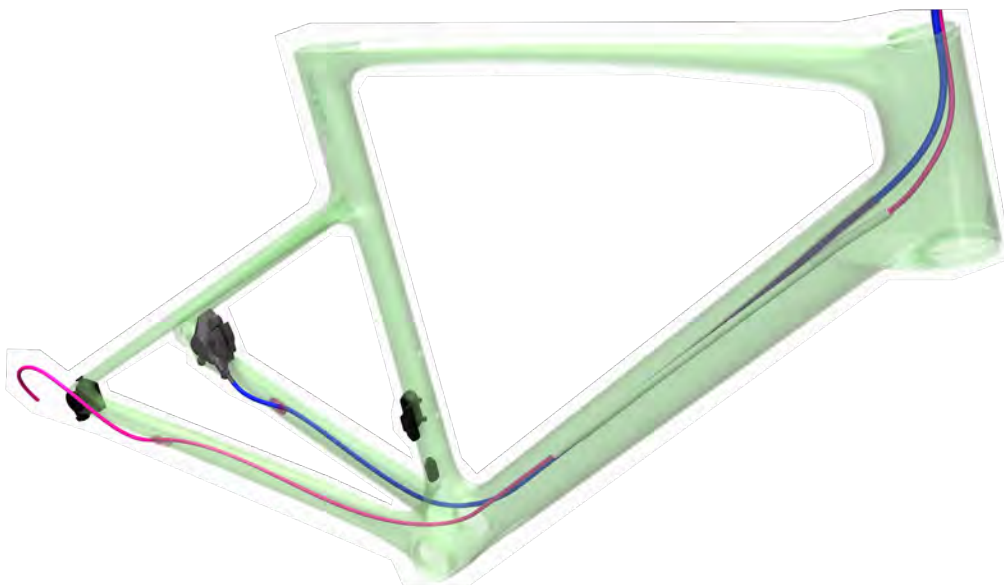

03

Guía el cable del desviador trasero a través del cuadro, desde la vaina hasta el tubo de dirección. Asegúrate de que el tubo de espuma antivibración esté en su posición y que **NO** toque el tubo de horquilla.

ADDICT

GUIADO DE LATIGUILLO DEL FRENO DELANTERO EN LA HORQUILLA

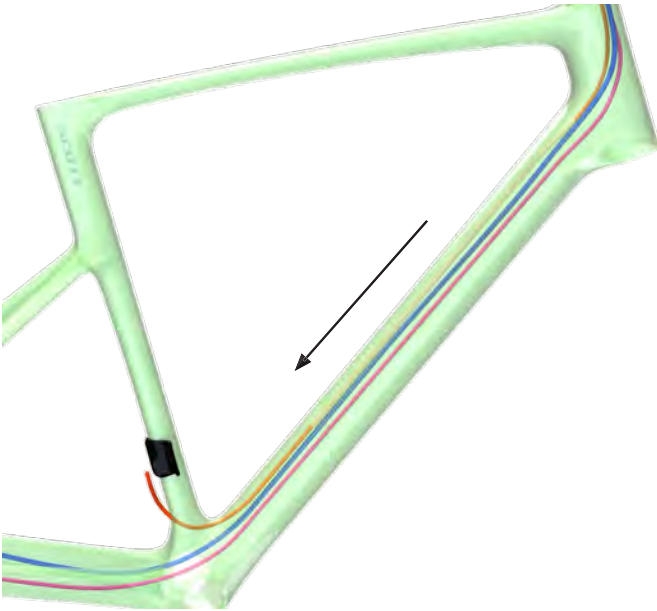

04 Guía el cable del desviador delantero desde la parte superior del tubo de dirección hasta la salida en la base del tubo del sillín.

Asegúrate de que el tubo de espuma antivibración esté en su posición y que **NO** toque el tubo de horquilla.

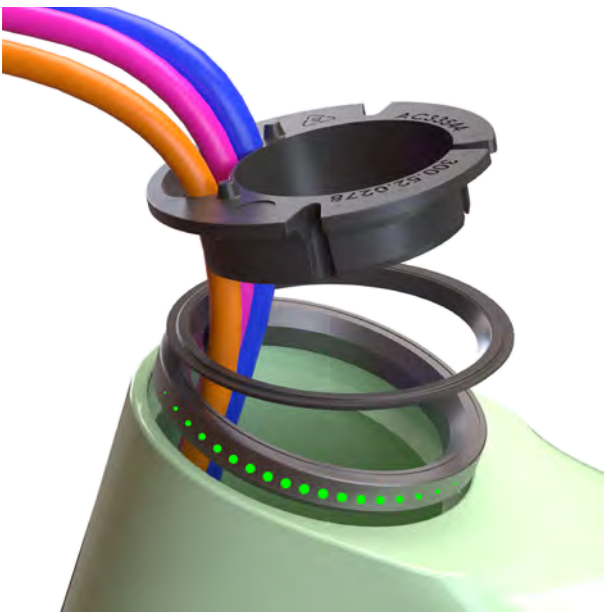

05 Engrasa y monta el rodamiento superior de la dirección, el separador y el anillo de compresión.



06 Monta la horquilla. Limpia la parte superior del tubo de dirección de la horquilla y elimina cualquier resto de grasa.

ADDICT

GUIADO DE LATIGUILLO DEL FRENO DELANTERO EN LA HORQUILLA

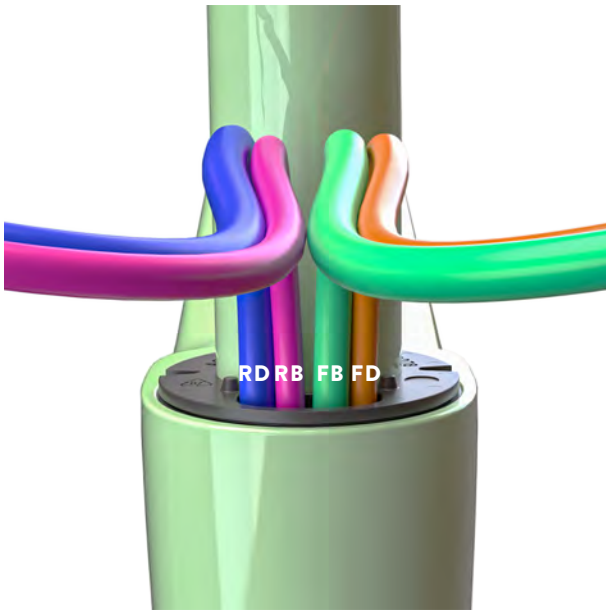

- 07** Guía el latiguillo del freno delantero a través del conjunto superior de la dirección y comprueba que todos los cables estén correctamente posicionados.



- 08** Monta la tapa del tubo de dirección y los espaciadores.



- 09** Monta la tapa de la potencia con un ajuste de dos vueltas utilizando la llave hexagonal. Limpie y elimine cualquier resto de grasa de la potencia.



- 10** Luego, guía con cuidado los cables y latiguillos entre la tapa de la potencia y la potencia.

ADDICT

GUIADO DE LATIGUILLO DEL FRENO DELANTERO EN LA HORQUILLA

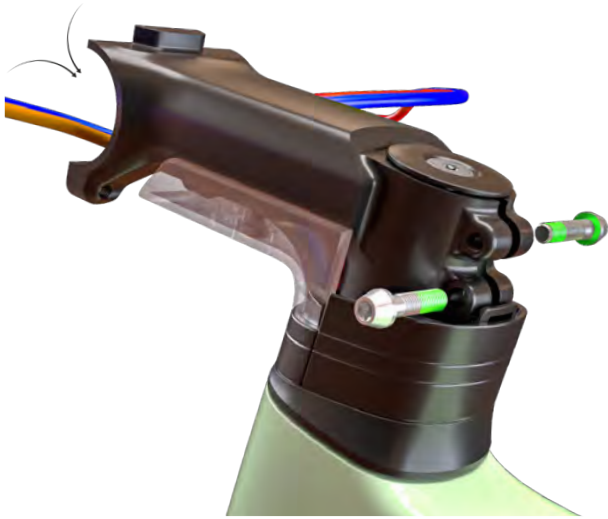

- 11** Monte la potencia en la horquilla; empuje suavemente los cables hacia atrás dentro de la potencia unos pocos centímetros. No retire el compuesto existente de las roscas de los tornillos.



- 13** Guíe los cables a través del manillar, comenzando por las mangueras de freno. Monte la tapa frontal de la potencia. Aplique grasa a los tornillos según lo especificado. Limpie y, a continuación, aplique grasa para carbono en las superficies de interfaz de la potencia indicadas.

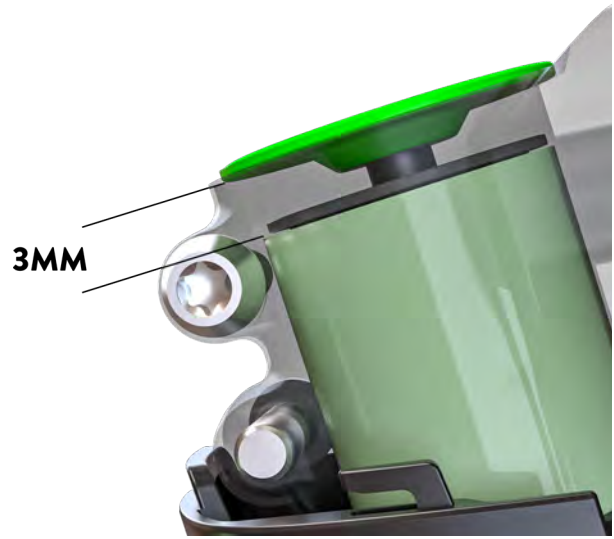

- 12** Asegúrese de que no se supere la holgura máxima permitida de 3 mm entre la potencia y el tubo de dirección.

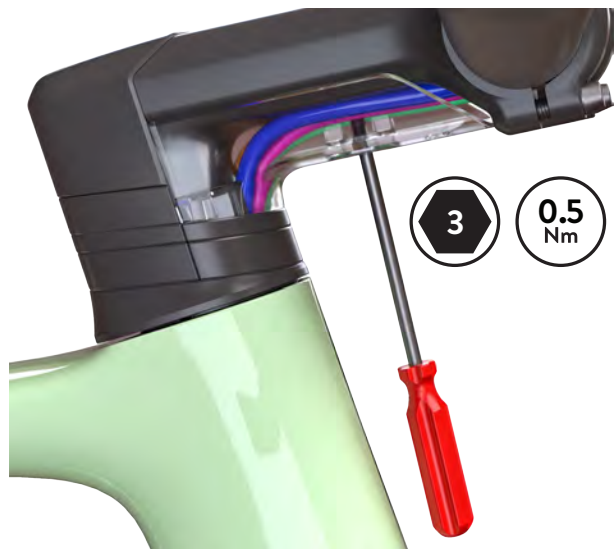

- 14** Una vez que los cables estén conectados a las manetas, empuje el cable restante dentro del tubo de dirección y apriete la cubierta del cable. Monte el desviador delantero y el desviador trasero. Apriete al par de apriete recomendado por el fabricante.

ADDICT

GUIADO DE LATIGUILLO DEL FRENO DELANTERO EN LA HORQUILLA



- 15** Antes de montar el manillar integrado en el tubo de dirección de la horquilla, asegúrese de limpiar ambas superficies. No utilice grasa en ninguna de las dos superficies de contacto.



- 16** La abrazadera del manillar integrado tiene un par de apriete máximo de 4 Nm.

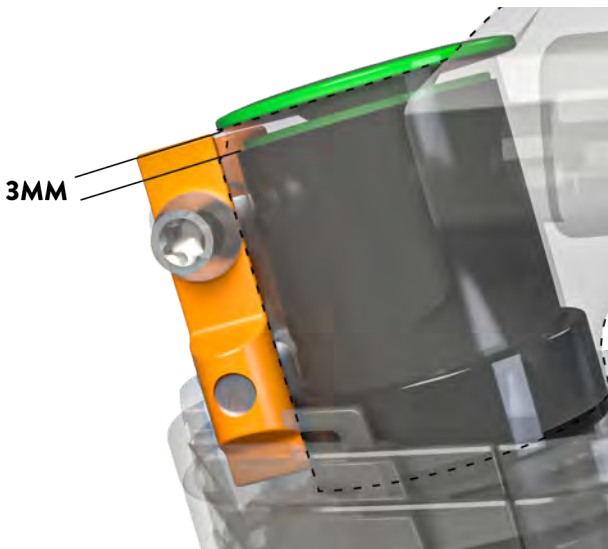

- 17** Asegúrese de que no se supere la holgura máxima permitida de 3 mm entre la potencia y el tubo de dirección.



- 18** Instale el conjunto de maneta de freno/cambio en el manillar y apriete al par recomendado por el fabricante.

ADDICT

GUIADO CABLES SHIMANO Di2



- 01** Inserta la batería Di2 en el manguito de goma y colócala en la tija del sillín como se muestra en la imagen.



- 02** For short seatposts/short riders attach the rubber sleeve to the top of the battery and secure with a zip tie and position as shown.



- 03** Fijar la pletina del desviador delantero y luego el desviador delantero.
Luego guía el cable Di2 a través de la guía de goma hacia el tubo del sillín.

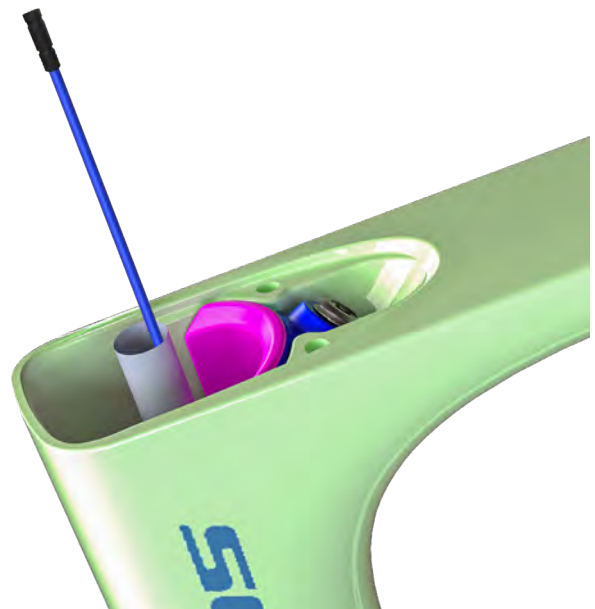

- 04** Asegúrate de guiar el cable a través del tubo de protección que sale por la parte superior del tubo del sillín.

ADDICT

GUIADO CABLES SHIMANO Di2



- 05** Fija el desviador trasero como se muestra en la imagen.



- 06** Fija primero el cable Di2 al desviador delantero y luego guíalo hacia el tubo del sillín. Quizá te resulte más fácil realizar este ajuste con la bicicleta en posición invertida.

*Aprieta el tornillo del desviador delantero siguiendo las recomendaciones del fabricante



- 07** Asegúrate de guiar el cable a través del tubo de protección que sale por la parte superior del tubo del sillín.

ADDICT

KIT PARA SALVAR EL DÍA

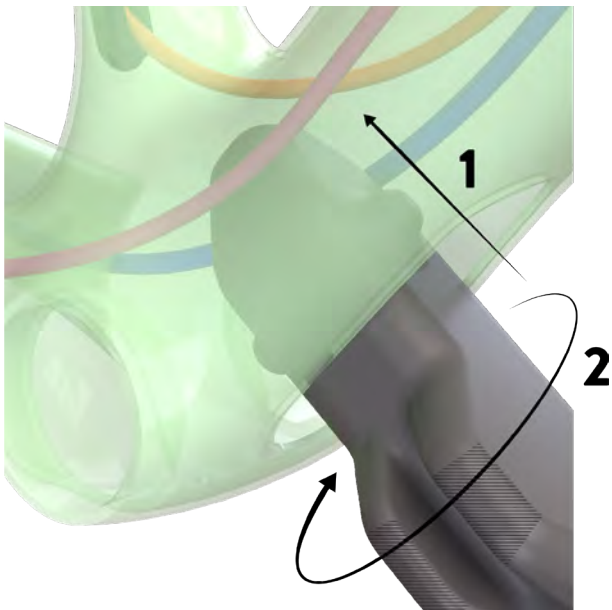
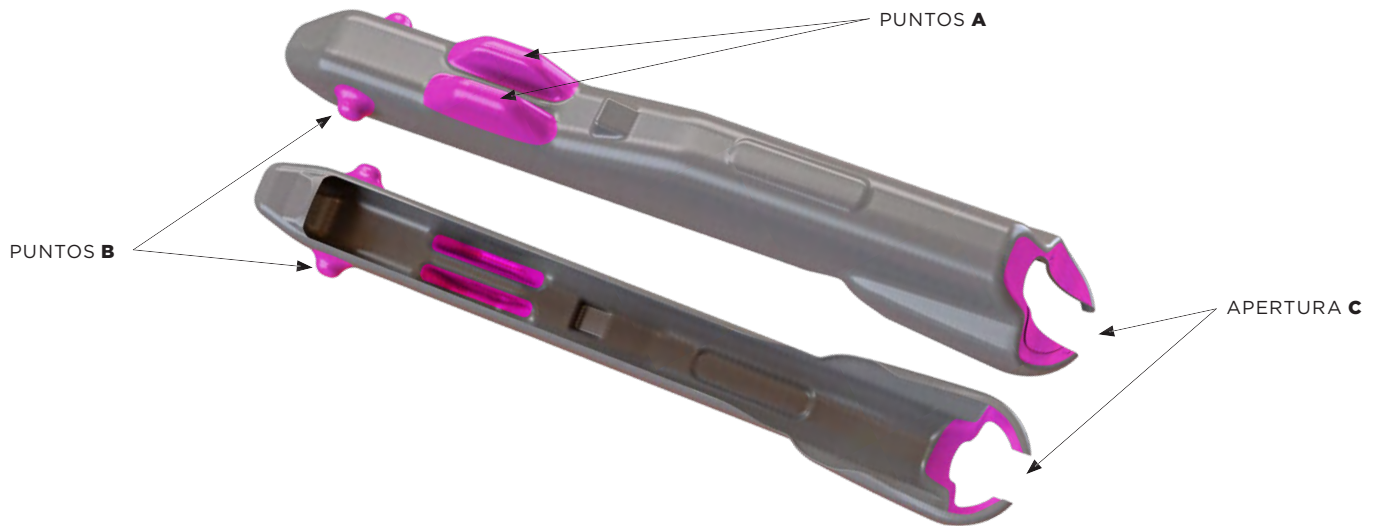

01 **Paso 1:** Introduce el cuadro con el compartimento en vertical respecto al tubo inferior. Los puntos **B** deben estar en las posiciones de las 12 y las 6 en punto.

Paso 2: Gira el compartimento 90° en sentido contrario a las agujas del reloj. Los puntos **A** deben orientarse hacia el suelo.

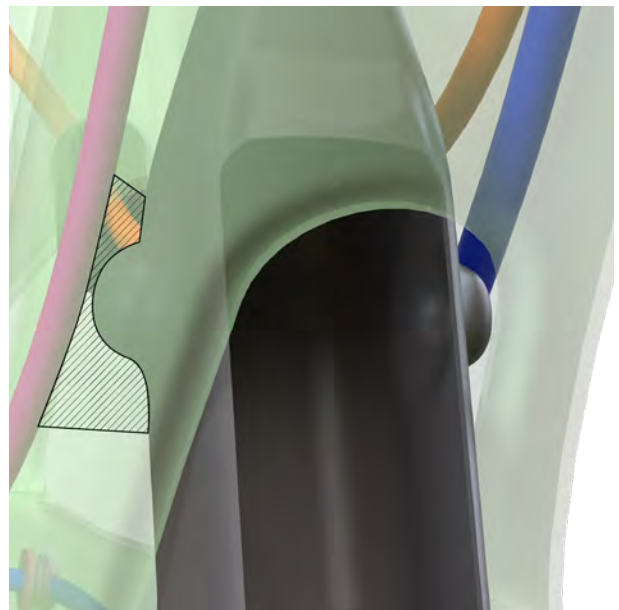

02 Asegúrate de que los cables se sitúan sobre los puntos **B**.

ADDICT

KIT PARA SALVAR EL DÍA

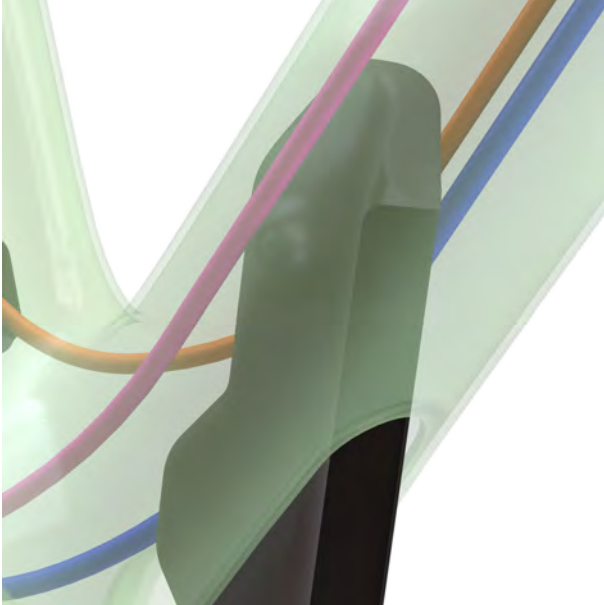

- 03** Introduce con cuidado el compartimento en el tubo inferior, manteniendo los cables por encima. Es posible que tengas que presionar un poco el compartimento para introducirlo de manera uniforme.

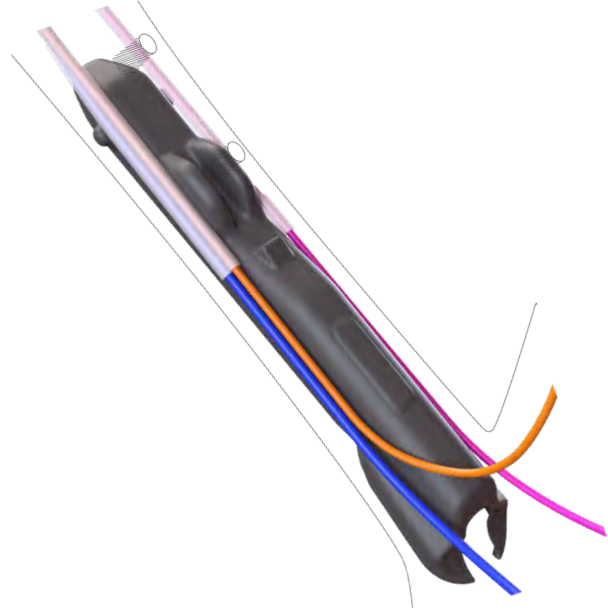

- 04** Cuando el compartimento haya alcanzado su posición final, los puntos **A** deben quedar a ambos lados de los soportes de los tornillos del portabidón. La apertura **C** debe coincidir con la apertura del cuadro.



- 05** Ajusta la tapa y asegúrate de que el dial de bloqueo esté en posición vertical.

ADDICT

PIEZAS DE RECAMBIO



426248 SCO DROPOUT SHIMANO DM UDH 26



iHilo inverso!



286000 SCO DROPOUT SRAM UDH 21



iHilo inverso!



426247 SCO REAR AXLE TP ADDICT|FASTLANE 26



424160 SCO AXLE ADDICT RC F 25



424158 SCO SEATPOST CLAMP ADDICT RC 25



ADDICT

PIEZAS DE RECAMBIO



424156 SCO HEADSET EXPANDER ADDICT RC 25



424154 SCO STEM SPACER|TOP CAP KIT ADDICT RC 25



426256 SCO HEADTUBE COVER ADDICT 26



426253 SCO STEM CABLE COVER ADDICT 26



423446 SYN HEADSET IS44|35 - IS52|42 STAINLESS

ADDICT

PIEZAS DE RECAMBIO



426251 SCO FD MOUNT ADDICT 26



424157 SCO STEM HARDWARE KIT CRESTON IC SL 25



423441 SYN STEM ST-R100-AL

(par de apriete de la abrazadera del manillar y la abrazadera de la dirección)



423444 SYN SEATPOST SP-R101-CF 0MM OFF



423445 SYN SEATPOST SP-R101-CF 15MM OFF

ADDICT

PIEZAS DE RECAMBIO



423440 SYN HANDLEBAR HB-R100-AL



423439 SYN HANDLEBAR HB-R100-CF



423432 SYN REAR LIGHT CAMPBELL 20 D IL



425261 SCO SEATPOST LIGHT BLANK ADDICT RC 25

ADDICT

PIEZAS DE RECAMBIO



426255 SCO CABLE DT COVER ADDICT 26



426254 SCO DT CONTAINER ADDICT 26

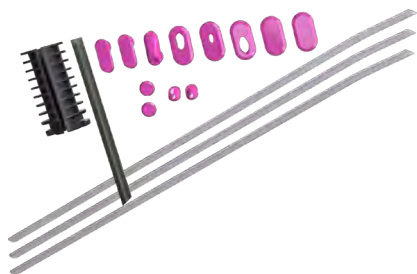

426252 SCO FINISHING KIT ADDICT 26

GARANTÍA DEL FABRICANTE,

Al comprar una nueva bicicleta SCOTT a un distribuidor autorizado de SCOTT, esta otorga una garantía del fabricante sujeta a las siguientes disposiciones.

CONDICIONES

La garantía del fabricante solo se concede al comprador que adquiera por primera vez una bicicleta SCOTT a través de un distribuidor autorizado SCOTT. La garantía del fabricante solo se aplica si la bicicleta se registra a nombre del comprador que adquiere la bicicleta por primera vez en www.scott-sports.com en el plazo de un año a partir de la fecha de compra.

DURACIÓN

La garantía del fabricante se otorga a partir de la fecha de compra por un período de cinco años respecto a los cuadros y basculantes de las bicicletas. El periodo de garantía se reduce a tres años si la bicicleta SCOTT no se revisa al menos una vez al año por un distribuidor autorizado de SCOTT. Los servicios de mantenimiento deben llevarse a cabo de acuerdo con las instrucciones de mantenimiento del manual de SCOTT y deben confirmarse en dicho emplazamiento mediante el sello y la firma del distribuidor autorizado de SCOTT.

Para los cuadros y los basculantes de los modelos de bicicleta de categoría 5 y para las horquillas rígidas fabricadas por SCOTT, la duración de la garantía del fabricante está limitada a dos años.

Si un defecto de la bicicleta SCOTT se subsana en el marco de una garantía del fabricante o de una reclamación de garantía, la duración de la garantía del fabricante no se prolonga. La garantía del fabricante finaliza cuando el comprador que adquiere por primera vez una bicicleta transfiere la titularidad de la bicicleta SCOTT a un tercero.

DECLARACIÓN

La garantía del fabricante la facilita SCOTT Sports SA, con dirección en Route du Crochet 11, 1762 Givisiez, Suiza. El comprador debe inspeccionar la bicicleta SCOTT inmediatamente después de la compra y notificar por escrito a su distribuidor autorizado SCOTT sobre cualquier defecto evidente. Los defectos ocultos deben notificarse inmediatamente después de su descubrimiento. En caso de reclamación de la garantía, la bicicleta SCOTT debe ser entregada a un distribuidor autorizado SCOTT. Este último se pondrá en contacto con SCOTT para solucionar el defecto. Para hacer valer la garantía se requiere siempre la presentación del comprobante original de compra, así como el comprobante del servicio de mantenimiento del manual de SCOTT.

ACTUACIÓN DE SCOTT EN CASO DE RECLAMACIÓN DE GARANTÍA

En caso de reclamación de garantía, SCOTT reparará el defecto a su discreción o sustituirá el producto defectuoso por otro de calidad similar, siendo posibles las desviaciones de color y modelo. Si no es posible la reparación o la sustitución, se reembolsará el precio de compra teniendo en cuenta el uso anterior. SCOTT tiene derecho a encargar a terceros la reparación del defecto.

LIMITACIONES

La garantía del fabricante se aplica exclusivamente a cuadros, basculantes y horquillas rígidas de bicicletas SCOTT. Los componentes de la bicicleta quedan excluidos de la garantía del fabricante. La garantía del fabricante no se aplica al desgaste normal, a los daños causados por accidentes u otra fuerza excesiva sobre la bicicleta SCOTT, a la corrosión, al mantenimiento inadecuado, al montaje incorrecto y al montaje de componentes o accesorios inadecuados, así como a los defectos estéticos, por ejemplo, del barniz. La garantía del fabricante no se aplica a las bicicletas SCOTT que se han utilizado en una tienda de alquiler.

DISPOSICIONES VARIAS

Estas disposiciones de garantía del fabricante se aplican a todas las bicicletas SCOTT a partir del año modelo 2023. Los derechos de garantía legales del comprador y las garantías de los fabricantes de componentes (Shimano, SRAM, etc.) no se ven afectados por esta garantía del fabricante. El fuero competente para todos los litigios relacionados con esta garantía del fabricante es Friburgo, Suiza. Esta garantía del fabricante está sujeta a la legislación suiza con exclusión de toda legislación que haga referencia al derecho extranjero.

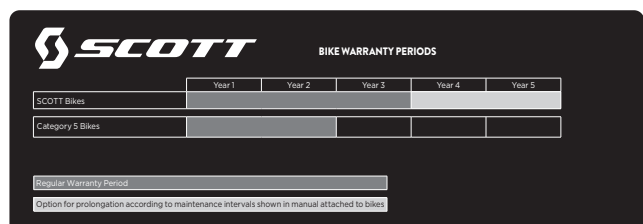

	Year 1	Year 2	Year 3	Year 4	Year 5
SCOTT Bikes					
Category 5 Bikes					

Original Warranty Period

Option for prolongation according to maintenance intervals shown in manual attached to bikes



All rights reserved
© 2026 SCOTT Sports SA

Distribution:
SSG (Europe) Distribution Center SA
P.E.D. Zone C1
Rue du Kiell 60
6790 Aubange
Belgium

SCOTT Sports SA
Route du Crochet 11
1762 Givisiez
Switzerland

www.scott-sports.com|contact
www.scott-sports.com



Points de collecte sur www.quefairedemesdechets.fr
Privilégiez la réparation ou le don de votre appareil !